

ARCHEOLOGICKÝ ÚSTAV AKADEMIE VĚD ČESKÉ REPUBLIKY V BRNĚ

PŘEHLED VÝZKUMŮ

50



Brno 2009

PŘEHLED VÝZKUMŮ

Recenzovaný časopis
Peer-reviewed journal

Ročník 50
Volume 50

Číslo 1–2
Issue 1–2

Předseda redakční rady
Head of editorial board

Pavel Kouřil

Redakční rada
Editorial Board

Herwig Friesinger, Václav Furmánek, Janusz K. Kozłowski,
Alexander Ruttka, Jiří A. Svoboda, Jaroslav Tejral, Ladislav Veliačik

Odpovědný redaktor
Editor in chief

Petr Škrdla

Výkonná redakce
Assistant Editors

Soňa Klanicová, Marián Mazuch, Ladislav Nejman, Olga Lečbychová,
Rudolf Procházka, Stanislav Stuchlík, Lubomír Šebela

Technická redakce, sazba
Technical Editors, typography

Pavel Jansa, Ondřej Mlejnek

Software
Software

Spencer Kimball, Peter Mattis, GIMP Development Team 2008: GNU
Image Manipulation Program, 2.6.1
GRASS Development Team 2008: Geographic Resources Analysis
Support System, 6.3.0
Kolektiv autorů 2008: Inkscape, 0.46
Kolektiv autorů 2005: L^AT_EX 2_ε

Fotografie na obálce
Cover Photography

Fotografie levalloiského hrotu nalezeného při výzkumu paleolitické lo-
kality Tvarožná-Za školou. Srov. studii P. Škrdly a kol. obr. 5:1. Foto
J. Špaček.

*A foto of the Levallois point found in the Paleolithic site Tvarožná-
Za školou. See the study of P. Škrdla et. al. Fig. 5:1. Photo by J. Špaček.*

Adresa redakce
Address

Archeologický ústav AV ČR, Brno, v. v. i.
Královopolská 147
612 00 Brno
E-mail: pv@iabrno.cz

Webové stránky s pokyny pro autory: <http://www.iabrno.cz/pv>

ISSN 1211-7250

MK ČR E 18648

Vydáno v Brně roku 2009

Copyright ©2009 Archeologický ústav AV ČR, Brno, v. v. i. and the authors.

POHŘEBIŠTĚ LUŽICKÉ KULTURY V OPAVĚ-KATEŘINKÁCH

THE LUSATIAN GRAVEYARD IN OPAVA-KATEŘINKY

Jiří Juchelka

Abstract

This work summarizes the results of the excavation of Opava-Kateřinky Lusatian graveyard. The first finds at this site were made towards the end of 19th century and in 1945, 1948 and 1951, excavations were conducted by L. Jisl. A total of 151 Lusatian burials (and its Silesian phase) were discovered; the graveyard was used from the end of stage RBC₂ till the end of RHB₃/beginning of HC.

Keywords

Lusatian culture; Lusatian graveyard; Hlubčice subgroup; Lusatian period; Silesian period

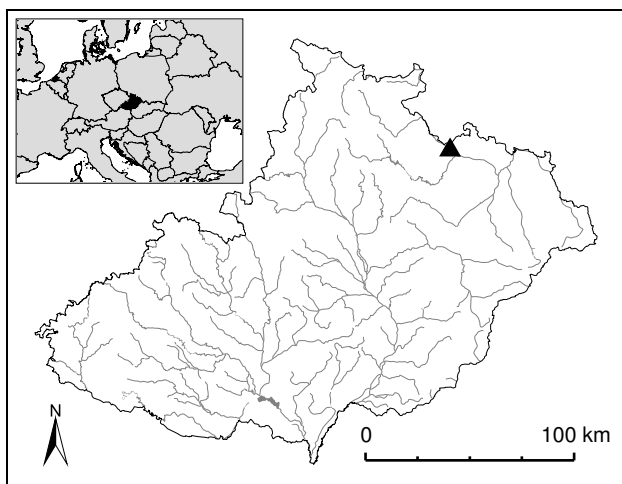

Obr. 1: Pojednávaná lokalita na mapě Moravy a českého Slezska. *Fig. 1:* Studied site on the map of Moravia and Czech Silesia.

1. Úvod

Území jižní části Horního Slezska, kam pohřebiště v Opavě-Kateřinkách náleží (Obr. 2), je dnes součástí České republiky, ovšem „geneticky“ je po celý průběh pravěku vázáno na oblast nacházející se v nynějším Polsku. Tomuto „okrajovému regionu“ se dnes všeobecně říká české Slezsko.

Zmiňovaná oblast stála vždy stranou zájmu československých či dnes českých badatelů a jakékoliv období pravěku je zde doposud naprosto nedostatečně zpracováno (srov. Janák, Kouřil 1991, 193–217).

Nejinak je tomu i v případě problematiky lužické kultury. V minulosti sice tu a tam vyšla nějaká drobná studie či zpráva o dílčích výsledcích výzkumů z lokalit zmiňované kultury (srov. Jisl 1955, 9–44; Bouzek 2003, 272–284), avšak všechny práce měly spíše informativní charakter a nezabývaly se danou otázkou hlouběji. Zkoumána a částečně publikována byla tímto způsobem pohřebiště na katastrech Úvalna (Jisl 1965, 7–20), Hněvošic (Král 1960, 177; 1961, 108), Vávrovic (Král–Stloukal 1960, 69–73; Wiegandová 1974, 43–53), Opavy-města (Král 1975, 82; Zezula 2002, 203), Vlaštoviček, Jarkovic (Ši-

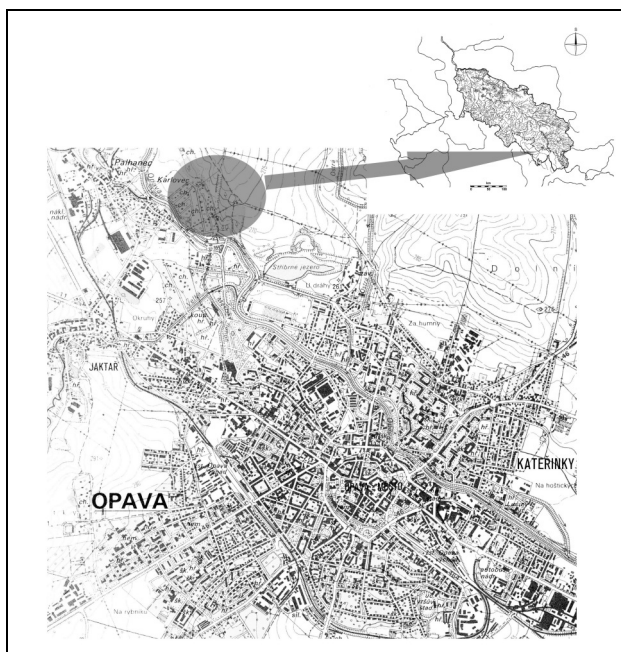

Obr. 2: Lokalizace pohřebiště na mapovém podkladě 15-324 Opava, 1:25 000 (Český úřad zeměměřický a katastrální, 1991) v rámci Slezska. *Fig. 2:* Studied graveyard on the map 15-324 Opava, 1:25 000 (1991) and on the map of Silesia.

kulová 1971, 76) či Velkých Hoštic (Pavelčík 1963, 33). Nověji a vhodným způsobem byly vy publikovány doposud jen nekropole v Malých Hošticích (Juchelka, Moravec 2005, 177–201), Holasovicích (Juchelka 2006b, 219–224) a ve Slavkově (Juchelka 2005a, 93–102).

Ještě hůře jsou na tom sídlištní celky, kterých byla v regionu rovněž zkoumána celá řada (např. Velké Hoštice (Janák 1984, 87–88; 1985, 109; 1987a, 22; 1987b, 72; 1989, 97; 1990a, 96–97; 1990b, 38–41), Oldřišov (Pavelčík 1958a, 94), Malé Hoštice (Pavelčík 1958b, 94), Stěbořice (Zezulová 2002, 204–205), Kobeřice (Stabrava 2005, 244–245), Píšť (Stabrava 2001, 139) atd.), ovšem jen nepatrný zlomek z nich byl odpovídajícím způsobem publikován (např. Velké Hoštice (Juchelka 2004, 251–264), Vávrovic (Juchelka 2006a, 1–4), Klimkovice a Olbramice (Hlas, Krasnokutská 2005, 90–107)).

Naprostě nedostatečně jsou také vyhodnoceny výšinné lokality. Zatím poslední souhrnná práce pochází z pera V. Dohnala (1988), je však nutno podotknout, že určité náznaky budoucího zájmu o tuto problematiku lze sledovat alespoň v diplomových pracích (srov. Dehnerová 2000; Moravec 2005). Na vyhodnocení také čeká bohatý a v případě platěnického stupně i klíčový materiál z lužické výšinné lokality v Chotěbuzi-Podoboře (srov. Kouřil 1990, 307–318; 1994, 74–79).

Pohřebiště lužické kultury v Opavě-Kateřinkách je charakterem a počtem hrobů svým způsobem klíčovou lokalitou pro daný region. Celkem 151 žárových hrobů lužického a slezského stupně velmi napomohlo k ustálení chronologického obrazu vývoje hmotné kultury. Zpracování materiálu z lokality, jež je součástí hlubčické podskupiny slezské skupiny (Gedl 1959, 14–28; 1973, 69–96), pak notnou měrou přispívá k celkovému obrazu lužické kultury a doplňuje tak chybějící články ve skládačce vývoje osídlení mezi oblastmi „polského“ Slezska a severní Moravy.

Výzkum na pohřebišti v Opavě-Kateřinkách byl na svou dobu veden velmi kvalitně (Jisl 1953). Jednotlivé hrobové celky byly jasně identifikovatelné a vztah jednotlivých nálezů v nich byl rozpoznatelný na fotografiích pořízených L. Jislem (viz III. 3. Přílohy. Fototabulky). Při zpracovávání nálezů však bylo nutné provést jejich inventarizaci a následně kresebnou dokumentaci. Velmi záslužným Jislovým počinem bylo také to, že dal u většiny hrobů provést E. Opravilem (1962, 35) paleobotanické analýzy, J. Chocholem a E. Vlčkem pak antropologické rozbory kremačních zbytků. Mírným handicapem při zpracování byla naprostá absence kresebných podkladů, jak k jednotlivým hrobovým celkům, tak i k samotnému pohřebišti. L. Jisl (1953) zanechal pouze plán dnes již neidentifikovatelné části jižní plochy výzkumu (vyhotovený tehdy pro potřebu muzejní expozice), kterou dnes již nelze ztotožnit se skutečností. Díky tomuto nedostatku vhodných mapových pokladů nelze na pohřebišti zcela relevantně a plně zodpovědně provést analýzu plošné stratigrafie.

Předložená práce je koncipována do dvou dílčích částí. V první části je nastíněna lokalizace pohřebiště, historie bádání a proveden rozbor nálezů, který je včetně nově vytvořeného deskripčního systému (viz níže) také chápán jako stěžejní část této práce. Samostatnou poznámku si zasluhuje vytvoření alfanumerického kódu lužické keramiky, který je plně použitelný pro oblast českého Slezska v období lužické a slezské fáze. Částečně byla zpracována také problematika pohřebního ritu a vybavenosti jednotlivých hrobových celků z pohřebiště. Druhá část (Přílohy) je dělena na osm podkapitol. V úvodu je proveden popis jednotlivých hrobových celků a další části předkládají v rámci deskripčních systémů inventář jednotlivých skupin nálezů.

2. Lokalizace naleziště, přírodní podmínky

Nekropole je umístěna na mírném, k jihu obráceném svahu na návrší levého břehu řeky Opavy nedaleko hranic s Polskou republikou (Obr. 2), v prostoru nad „Sádrovou studánkou“. Dopsud zjištěné hroby ležely na parce-

lách č. 2290, 2285, 2282, 2181, 2256/1, 2245/1, 2228/1, 2218/3. Několik set metrů na východ se nacházelo sídliště, z něhož pochází i známý depot bronzů lužické kultury (Jisl 1953).

Podloží je tvořeno šterky a písky řeky Opavy, které v jižní části zkoumané plochy vystupovaly na povrch. Hroby byly uloženy v horní vrstvě jemného hlinitého písku a jejich dna v některých případech dosahovala úrovně hrubého písku. Mocnost ornice na lokalitě byla (?) 25 cm (Jisl 1953).

3. Historie naleziště

Nejstarším nálezem z pohřebiště, pocházejícím z roku 1899, je lužická amfora s žárovým pohřbem, jíž obohatil sbírky Slezského zemského muzea ing. Hartl. Bohužel pouze do druhé světové války, v jejím průběhu byla pravděpodobně nenávratně ztracena. V roce 1932 zachránil R. Příhoda dvě nádoby a střepy třetí nádoby z rozrušeného hrobu, roku 1935 byl nalezen džbáněk s prsovítky vypnulínami a zlomek šálku.

Obsah již konkrétních hrobů zachraňoval architekt Schmelzer. Po roce 1928 zde vyzvedl osm nádob z hrobu č. 1 (v depozitáři Slezského muzea jich pod označením hrobu č. 1 bylo nalezeno 10!?), v květnu roku 1940 šest nádob z hrobu č. 2, sedm nádob z hrobu č. 3 a ze zničeného hrobu č. 4 jen střepy mísy. Soubor odevzdal v roce 1940 Slezskému zemskému muzeu.

Při budování československého opevnění před druhou světovou válkou byly zničeny další hroby. Ze stěn zákopu zachránil v roce 1941 zaměstnanec Slezského zemského muzea W. Titze dva (č. 5 a 6). Hrob č. 5 obsahoval pět nádob, v hrobě č. 6 jich bylo dvanáct. V roce 1942 objevil W. Titze hrob č. 7, ve kterém se nacházelo osm nádob. Větší množství hrobů bylo zničeno při výstavbě opevnění v únoru–březnu 1945. Ze zlomků, které do Slezského zemského muzea donesl M. Valík, pak bylo po roce 1947 zrekonstruováno dvacet nádob.

V letech 1945, 1948 a 1951 zachránil L. Jisl na lokalitě celkem 142 hrobů (Jisl 1953). Hroby č. 5–7 byly podle L. Jisla (1953) nalezeny západně od bunkru T/XLVII. Na parcelách č. 2181 a 2256/1 byly nalezeny hroby č. 8–86, hroby č. 87–141 a 150 byly situovány na parcelách č. 2181, 2245/1 a 2228/1. Hroby 142–149 se nacházely na parcelách č. 2218/3 a 2181.

V šedesátých letech 20. století byl ve vzdálenosti 1 km od zkoumaného pohřebiště objeven hrob se železným kroužkem uloženým v popelnici. Tento pohřeb byl L. Jislem (1965, 20) datován do platěnické fáze lužické kultury. Zachycený hrobový celek, který je však dnes bohužel nezvěstný, pravděpodobně může s pohřebištem souviset a představovat jeho pozdější vývojovou fázi.

Závěrem tohoto úvodu je nutné připomenout, že pohřebiště bylo poprvé publikováno v roce 1949 L. Jislem (59–60) a týmž autorem i v roce 1955 (16–32), kdy byly analyzovány pouze nejstarší hrobové celky, které se nacházely především na jižní straně pohřebiště. Obě zmíněné Jislovy práce jsou však více méně informativní či obecné a jednotlivé hrobové celky jsou zde popsány bez detailnější chronologické analýzy i přesnějšího zařazení.

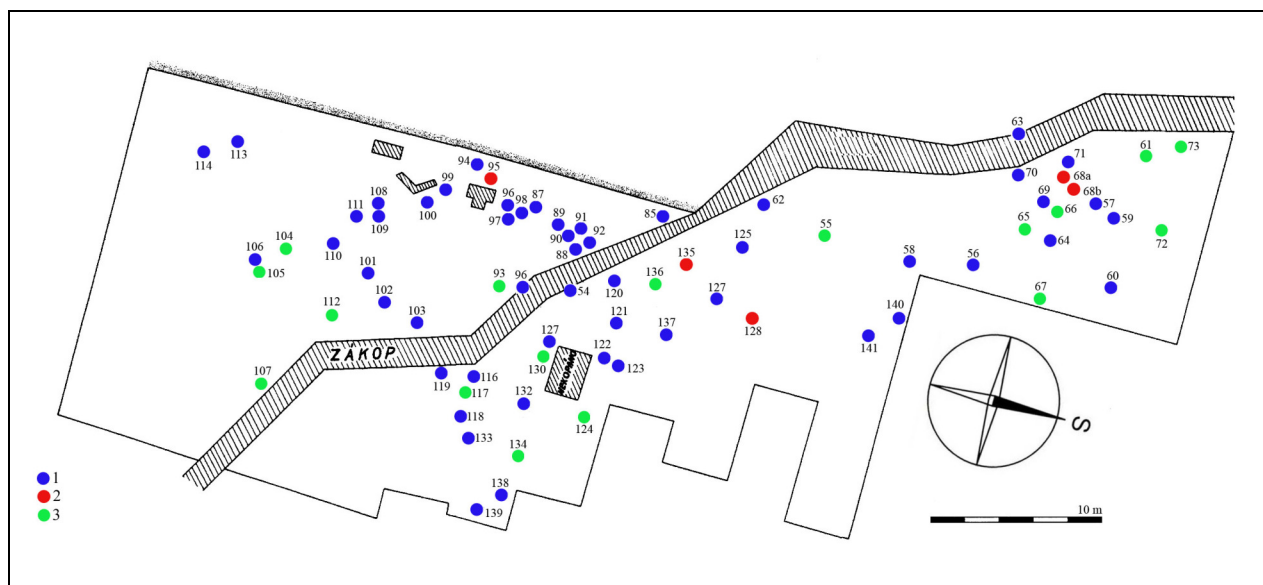

Obr. 3: Blíže neurčený výsek jižní části plochy pohřebiště. 1 – hroby lužické fáze; 2 – hroby slezské fáze; 3 – neurčeno (autor: L. Jisl a J. Juchelka). *Fig. 3: Southern part of graveyard. 1 – graves of the Lusatian phase; 2 – graves of the Silesian phase; 3 – undefined graves (by L. Jisl and J. Juchelka).*

4. Rozbor materiálu

4. 1. Keramika

4. 1. 1. Osudí

Osudí tvoří nejpočetnější skupinu nádob nalezenou na pohřebišti v Opavě-Kateřinkách. První soubor této keramické třídy je tvořen dvojchými exempláři ať již zdobenými či bez jakéhokoliv dekoru. Nezdobená dvojchá osudí (Obr. 4:2; 4:18; 5:9; 6:23; 9:10; 10:1; 11:16; 13:4; 19:19; 20:5 a 20:6), která většinou stojí stranou zájmu badatelů (srov. Vokolek 1999a, 22), jsou považována za méně vhodné datovací vodítko (např. Gedl 1989, 16), neboť se prakticky nepřetržitě vyskytují v nezměněné podobě od II. do V. stupně doby bronzové dle Montelia (Lasak 2001, 121). Ovšem určitý chronologicko-typologický posun u nich postihnout lze. V. Vokolek (1999, 22–23) si povšiml, že vývojově mladší tvary mají vyšší tělo a poněkud užší výduť a své zdobené příbuzné napodobují jen málo, především esovitým profilem.

Morfologicky odlišný tvar představují vysoká dvojchá nezdobená osudí s úzkým hrdlem, nápadná svou výrazně vertikální profilací (Obr. 9:21; 15:17; 17:3; 19:11). Jedná se o typ nádoby, který se v širší oblasti Slezska vyskytuje především v lužické fázi kultury (Gedl 1991, tab. XXXI:1; 1996, 18), ovšem vhodnost „k citlivější“ dataci je diskutabilní (srov. Gedl 1992, 16). Např. na nedalekém pohřebišti v Kietrzi se dané exempláře nacházely v hrobových celcích již ve fázi Kietrz IIa (srov. Gedl 1992, 26) nebo později také ve IV. stupni doby bronzové dle Montelia (Gedl 1992, 16 a 26).

Chronologicky nejstaršími zástupci zdobených dvojchých osudí na pohřebišti v Opavě-Kateřinkách jsou typické vertikálně stylizované nádoby s výzdobou tvořenou plastickými, tzv. „prsovitými“ výčnělky lemovanými sérií podkovovitých rýh či daleko častěji podkovovitými žlábkami (obr. 5:22; 9:1; 14:1; 17:13; 18:1, 4, 6, 7, 17; 19:14, 15). Plastických výčnělků bývá v drtivé většině šest, vyskytují se však také exempláře se čtyřmi (obr. 14:1).

Výzdoba těla bývá ještě tvořena např. samostatnými svislými rýhami (obr. 18:17) nebo žlábkami (obr. 14:1), které mohou být kombinovány s jedním (obr. 17:13) či s více důlkami (obr. 18:1), případně také s kratšími vodorovnými rýhami (obr. 19:15). Prostor těla nádoby mezi plastickými výčnělky může být také opatřen svislým žebírkem (obr. 18:4).

I když se na první pohled může jevit výzdoba těchto nádob v zásadě uniformní, množství kombinací dekoru je natolik široké, že se na pohřebišti prakticky nesetkáváme s dvojicemi identického „stylu“. Vyskytují se především v hlubčické podskupině slezské skupiny, kde bývají spojovány s jejím nejstarším obdobím, které odpovídá stupni Kietrz IIb (Gedl 1991, 22; 1992, 16). Sporadicky se objevují již ve fázi Kietrz IIa a setkáváme se s nimi také v hrobových celcích fáze Kietrz IIc (Gedl 1996, 19). Těžiště jejich výskytu je nutné hledat v mohylovo-lužickém stupni lužické kultury (srov. Fojtík 2002, 695) a ve starším období „klasického“ lužického stupně (Juchelka 2004, 256 a 257).

Na první pohled působí v rámci lužické kultury starobyle také dvojché osudí se čtveřicí plastických výčnělků nalezené v hrobě č. 21 (obr. 9:24) a s dvojicí výčnělků z hrobu č. 14 (obr. 6:19). Obecně se tyto formy – se čtveřicí či dvojicí plastických výčnělků na maximální výduť – objevují již ve „starolužickém období“ (Juchelka, Moravec 2005, 183). Na pohřebišti v Kietrzi se s nimi ovšem můžeme setkat také ještě ve fázi RHA₂ (Gedl 1989, tab. XLV:14) a na pohřebišti v Truskolasech (Młodkowska-Przepiérowska 2000, obr. 3:e) či Zbrojewsku (Gedl 2000, obr. 6:2) v Polsku se vyskytují také ve fázi RH_B. Náš exemplář z hrobu č. 21 má navíc dvakrát prožlabené ucho, což je více méně záležitost odpovídající obecně mladšímu období.

Velmi početnou skupinu tvoří typická „slezská dvojchá osudí“ s kónickým či mírně prohnutým hrdlem, rozvřeným okrajem, širokým, ke dnu posunutým tělem s výraznou maximální výduť a zdůrazněným či odsazeným

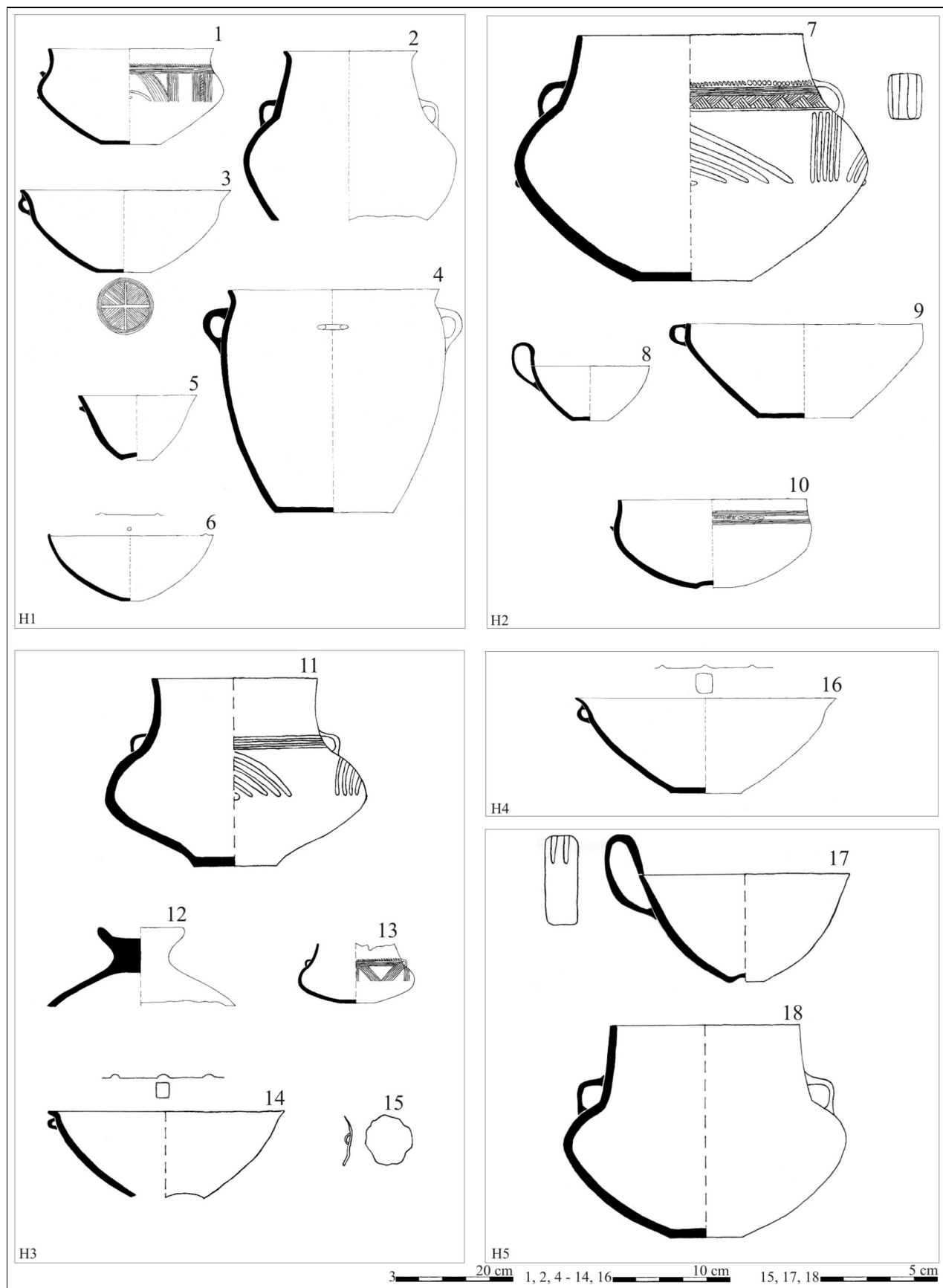

Obr. 4: Opava-Kateřinky. Pohřebiště. Inventář z žárových hrobů. **Fig. 4:** Opava-Kateřinky. Graveyard. The inventory of cremation burials.

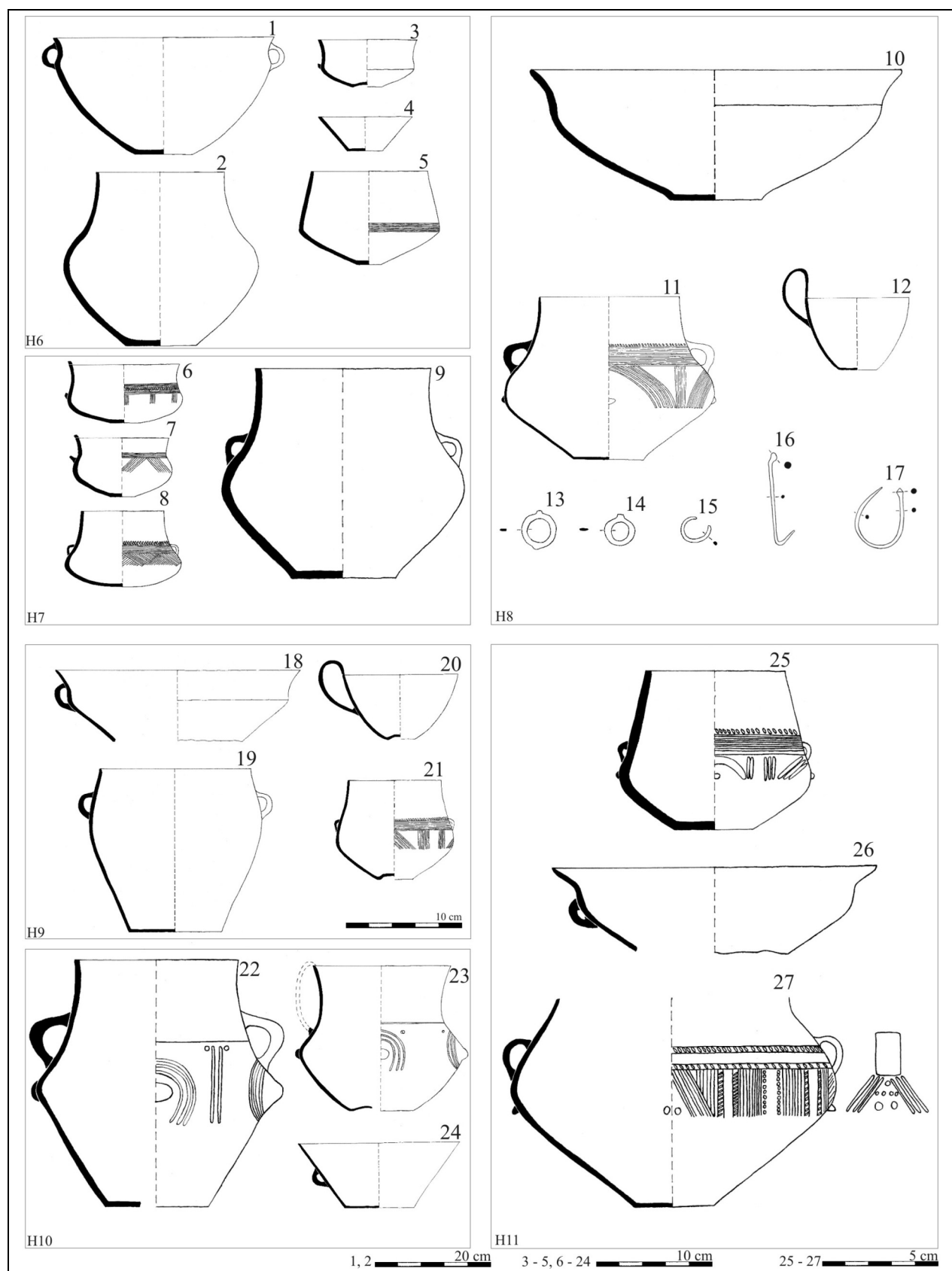

Obr. 5: Opava-Kateřinky. Pohřebiště. Inventář z žárových hrobů. *Fig. 5: Opava-Kateřinky. Graveyard. The inventory of cremation burials.*

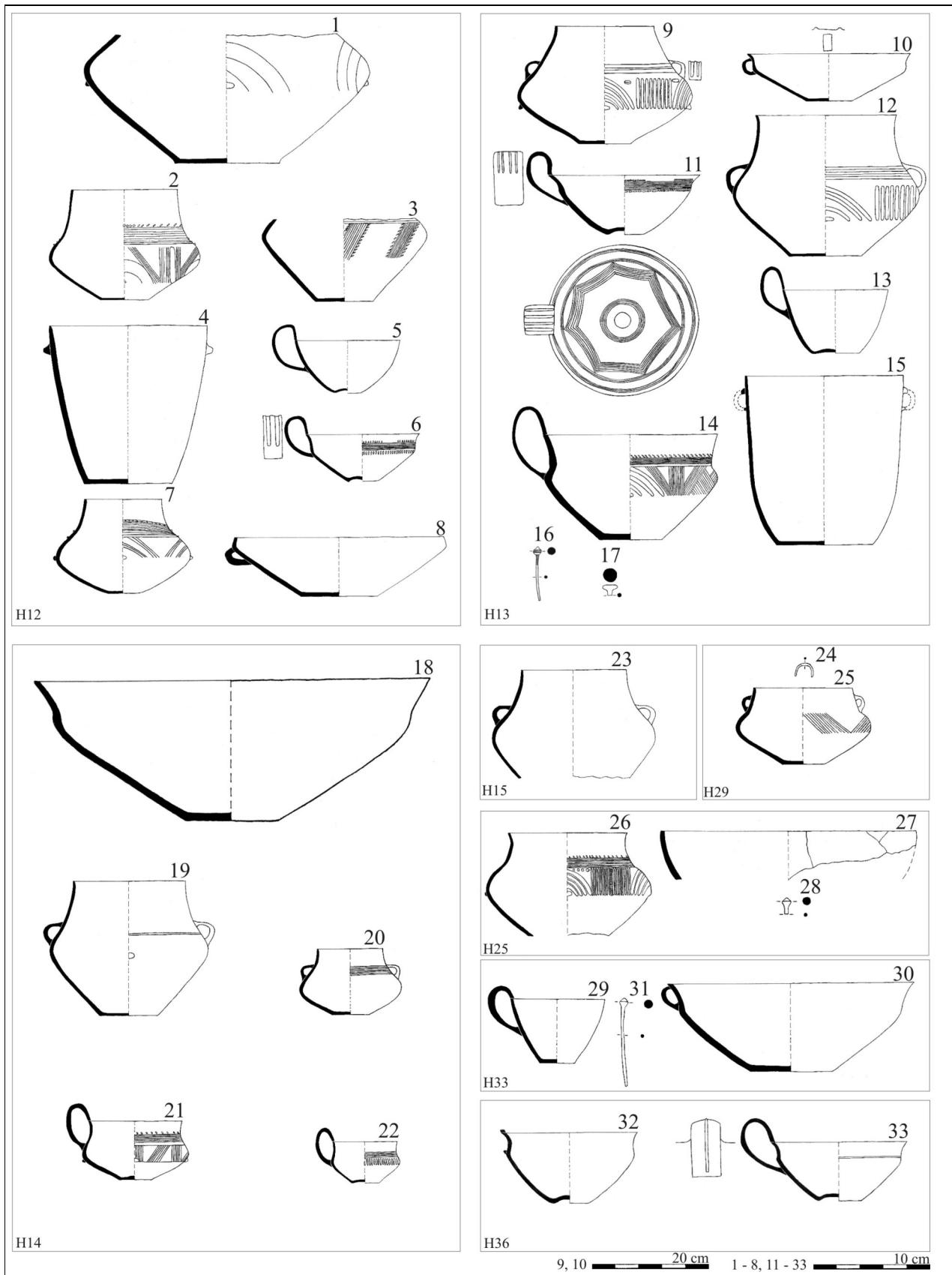

Obr. 6: Opava-Kateřinky. Pohřebiště. Inventář z žárových hrobů. Fig. 6: Opava-Kateřinky. Graveyard. The inventory of cremation burials.

dnem (srov. Vokolek 1999a, 21). Výzdoba těchto nádob má velkou variabilitu. Převážně je báze hrdla zdobena sérií vodorovných rýh v kombinaci s kratšími kosými rýžkami (obr. 5:11, 21 a 25), tzv. klasovým ornamentem (obr. 12:9), nebo drobnými důlky (obr. 13:13). Více se na podhrdlí uplatňuje žlábková výzdoba (obr. 4:11; 7:2, 21; 8:2, 11; 11:1, 18 a 20; 12:8), která je kombinována např. s drobnými čokovitými důlky (obr. 8:8) či dvojicí klasických drobných důlků (obr. 13:24), ale objevit se může také série svisle postavených rýžek (obr. 16:10). Ojedinele se na bázi hrdla objevuje pás šrafovaných trojúhelníků (obr. 4:7) a atypická je také výzdoba kosým, tzv. klasovým ornamentem (obr. 7:8). Ne vždy se dekor koncentroval pouze na bázi hrdla, ale byl proveden mnohem „košatěji“, v celé jeho dolní polovině (obr. 8:6; 11:7).

Velmi rozvinutý dekor byl u osudí aplikován i v horní polovině těla nad maximální výdutí, kde se vyskytuje žlábková výzdoba složená ať již z kosých (obr. 7:2; 8:11), svislých (obr. 4:7; 6:9; 14:7), půlkruhovitých (obr. 11:18; 12:2) či podkovovitých (obr. 4:11) prvků. Tato řekněme základní výzdoba mohla být doplněna ještě čokovitými důlky (obr. 16:11), kosými rýžkami (obr. 16:12), klasickými důlky (obr. 7:2; 12:2, 6) apod. Specifickou skupinu výzdoby tvoří široce rozevřené podkovovité či půlkruhovitě žlábkky, které někdy na nádobě působí spíše dojmem mírně zvlněného povrchu (obr. 6:1 a 2). Mezi zdobenými dvojuchými nádobami se také objevují exempláře, které nesou výzdobu na bázi hrdla, avšak tělo mají „čisté“ (obr. 8:13; 10:1, 3 a 13). Nezřídka je žlábková výzdoba nahrazena složitější rýhovanou (obr. 5:27; 7:8; 13:15), ale setkáváme se i s kombinacemi obou (obr. 6:2; 8:6; 12:8). Velmi atypický dekor byl proveden na osudí z hrobu č. 53, kde je výduť poseta pásy kosých rýžek (obr. 14:9). Zajímavá je rovněž výzdoba maximální výdutě osudí z hrobu č. 48, kde byly aplikovány široké šrafované trojúhelníky (obr. 13:12).

Rytá výzdoba je někdy těsně pod maximální výdutí doplňována plastickým dekorem v podobě různých výčnělků a vypnulín (obr. 4:7; 5:11; 6:9; 7:2 a 21 atd.).

Mimo běžná pásková ucha jsou nádoby tohoto typu opatřeny dvakrát (obr. 6:9; 8:11; 9:24; 12:8; 14:9), třikrát (obr. 7:2; 8:6) a ve výjimečném případě i šestkrát (obr. 13:12) prožlabenými uchy, což je typické především pro mladší slezskou a platěnickou fázi kultury. Některá ucha nesou středové žebírko (obr. 14:7). Prostor na osudích v bezprostředním okolí uch, především pod nimi, bývá dekorován odlišně od „ústřední“ výzdoby celé nádoby. Jsou zde prosazovány např. důlky (obr. 11:17; 12:2), ryté krokvice (obr. 13:12; 8:6), kombinace svislých rýh a žlábků (obr. 16:7).

Výše popisované formy nádob jsou jako celek typické pro mladší vývojové období lužické kultury (srov. Gedl 1989, 16). Chronologický „posun“ osudí ve slezském stupni, na podkladě jejich provedení dekoru, více méně podléhá jistému vývoji (srov. Nekvasil 1970, 16–22). Na počátku slezského stupně (RHA₂) se v hlubčické podskupině slezské skupiny objevuje první žlábková výzdoba tvořená především svislými nebo mírně kosými žlábkky, doplňovaná důlky a plastickými výčnělky (obr. 9:20; 12:17) (srov. Gedl 1989, tab. IV:2; VII:9; IX:1 a 11; X:3 atd.; Juchelka, Moravec 2005, 181). Vývoj poz-

ději směřuje ke změně stylu dekoru, kdy stále pokračuje husté žlábkování, které má však tendenci k mírnému zkosení (obr. 13:27) (dle Nekvasil 1970, 18). Přibližně na přelomu stupňů RHA₂/B₁ se objevují osudí zdobená na bázi hrdla pásem žlábků a na těle nad maximální výdutí do oblouku formovanými žlábkky kombinovanými se svislými či mírně kosými žlábkky (obr. 4:11; 6:1, 9, 12; 7:2, 21; 8:2, 8; 9:19; 11:1, 2, 18, 20; 12:2, 6; 13:24) (Gedl 1989, 17; Juchelka, Moravec 2005, 185). Následují osudí s výrazně bohatší výzdobou (obr. 4:7; 5:11, 21; 6:2; 7:8, 24; 8:6, 11; 9:26; 10:14; 11:7, 17; 12:8; 13:12, 13, 25; 16: 7, 11, 12), která typologicky odpovídají 5. a 6. fázi vývojové linie osudí dle J. Nekvasila (1970, 18–19) a u nichž sledujeme také celkovou tendenci ke snižování profilu směrem ke dnu (Nekvasil 1970, 19). Na chronologicky nejmladších osudích slezského stupně nalezených v hrobových celcích na pohřebišti v Opavě-Kateřinkách (obr. 10:13; 14:7 a 9) je patrná tendence ke zjednodušení výzdoby a „snaha po nových motivech“.

Své místo mají v rámci keramického inventáře pohřebišť v Opavě-Kateřinkách také bezuchá osudí. Nejstarší jsou nádoby nesoucí na maximální výdutí nejčastěji čtveřicí podélných plastických výčnělků (obr. 15:1, 4; 17:19; 19:6; 20:1) či osudí s kruhovými plastickými výčnělky (obr. 14:5; 17:12). Zajímavé je také osudí z hrobu č. 85 (obr. 16:22) s pěticí těchto horizontálních výčnělků a jedním kruhovým výčnělkem situovaným na hranici mezi tělem a hrdlem nebo bezuché osudí s atypicky vytaženými laloky na okraji svého ústí (obr. 17:6). Všechny tyto výše zmiňované nádoby jsou charakteristické pro nejstarší fázi lužické kultury slezské skupiny (Kietrz IIa), která je obecně datována na konec II. stupně doby bronzové dle Montelia a na počátek stupně III (Gedl 1991, 21; 1992, 15).

Do lužického stupně jsou datována také nezdobená bezuchá osudí (Obr. 16:27; 19:5) s kónickým hrdlem a mírně vypouklým tělem s maximální výdutí v polovině výšky nádoby, která se však v mírně pozměněných formách vyskytují také ve IV. periodě doby bronzové (Gedl 1991, 21; 1992, 15; 1996, 15).

Rovněž do lužické fáze lze zařadit ostře profilovaná bezuchá osudí (obr. 17:14) s výrazným širokým hrdlem a rozevřeným okrajem. Obdobná nádoba byla nalezena na pohřebišti v Kietrzi (Gedl 1996, tab. II:1) v hrobě č. 1601, datovaném do fáze Kietrz IIb (Gedl 1996, 29).

V keramickém inventáři „kateřinské“ nekropole se vyskytují také bezuché nádoby s maximální výdutí zdobenou plastickou přesekávanou (prstovanou) lištou (obr. 13:9; 14:6; 18:2), na rozdíl od okřínů s maximální výdutí situovanou nad polovinou své výšky. Tyto keramické tvary jsou v polské literatuře obecně označovány jako vázovité či dvojkónické (dwustozkowe) nádoby (Gedl 1992, 17). Celá řada jich byla nalezena na pohřebišti v Kietrzi (Gedl 1991, tab. XXXV:3; 1992, I:18, XLIII:23, XLIV:10, XLVI:3; 1996:13) a objevily se také na pohřebišti v Přáslavicích (Šabatová, Vitula 2002, tab. 3:12; 6:14). Tyto nádoby jsou typické pro starší období slezské skupiny lužické kultury, zvláště pro její mladší úsek (Kietrz IIc) s tím, že některé se již ojedinele vyskytují i ve fázi Kietrz IIb (obr. 18:2) (Gedl 1992, 17).

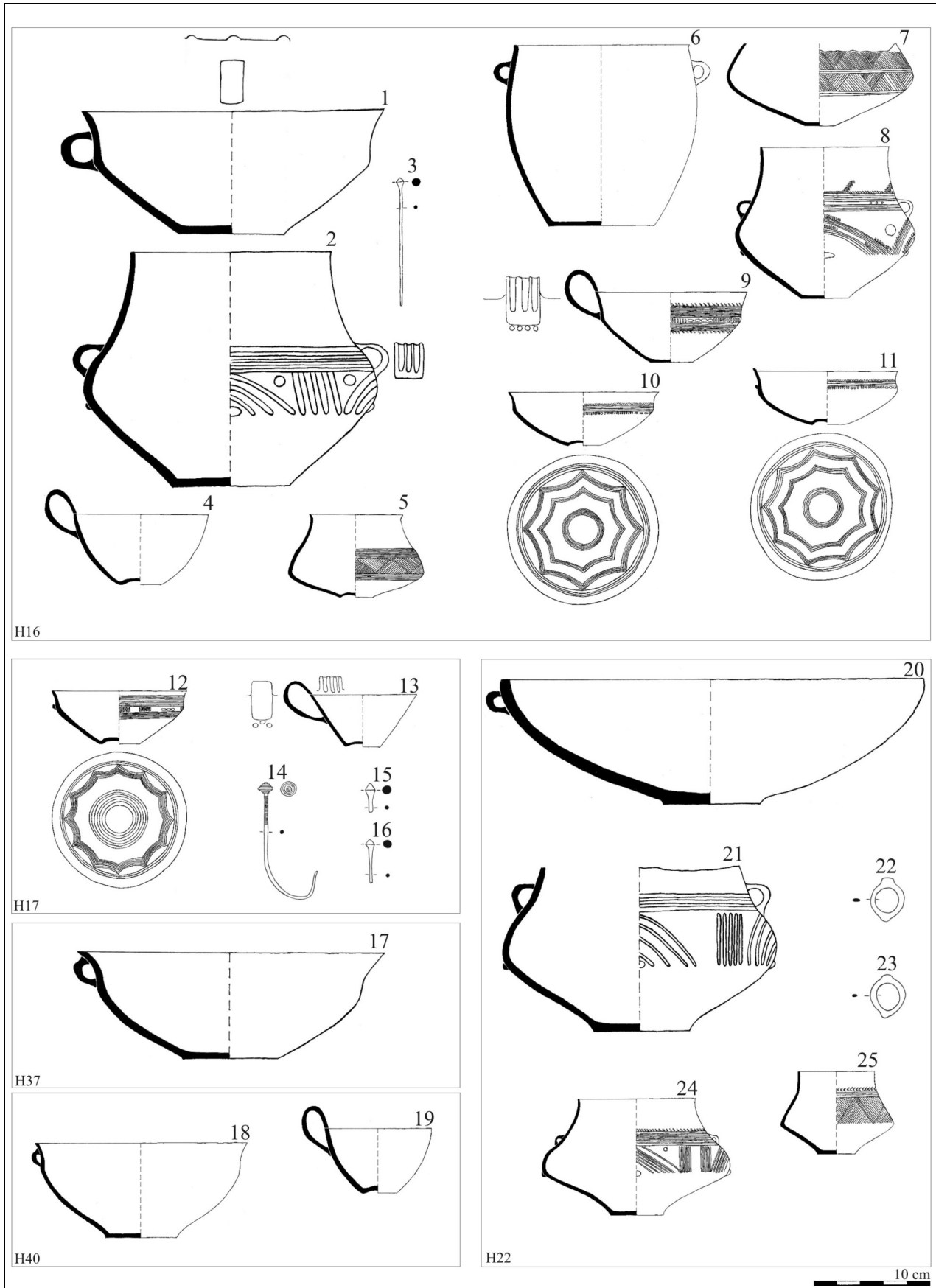

Obr. 7: Opava-Kateřinky. Pohřebiště. Inventář z žárových hrobů. *Fig. 7: Opava-Kateřinky. Graveyard. The inventory of cremation burials.*

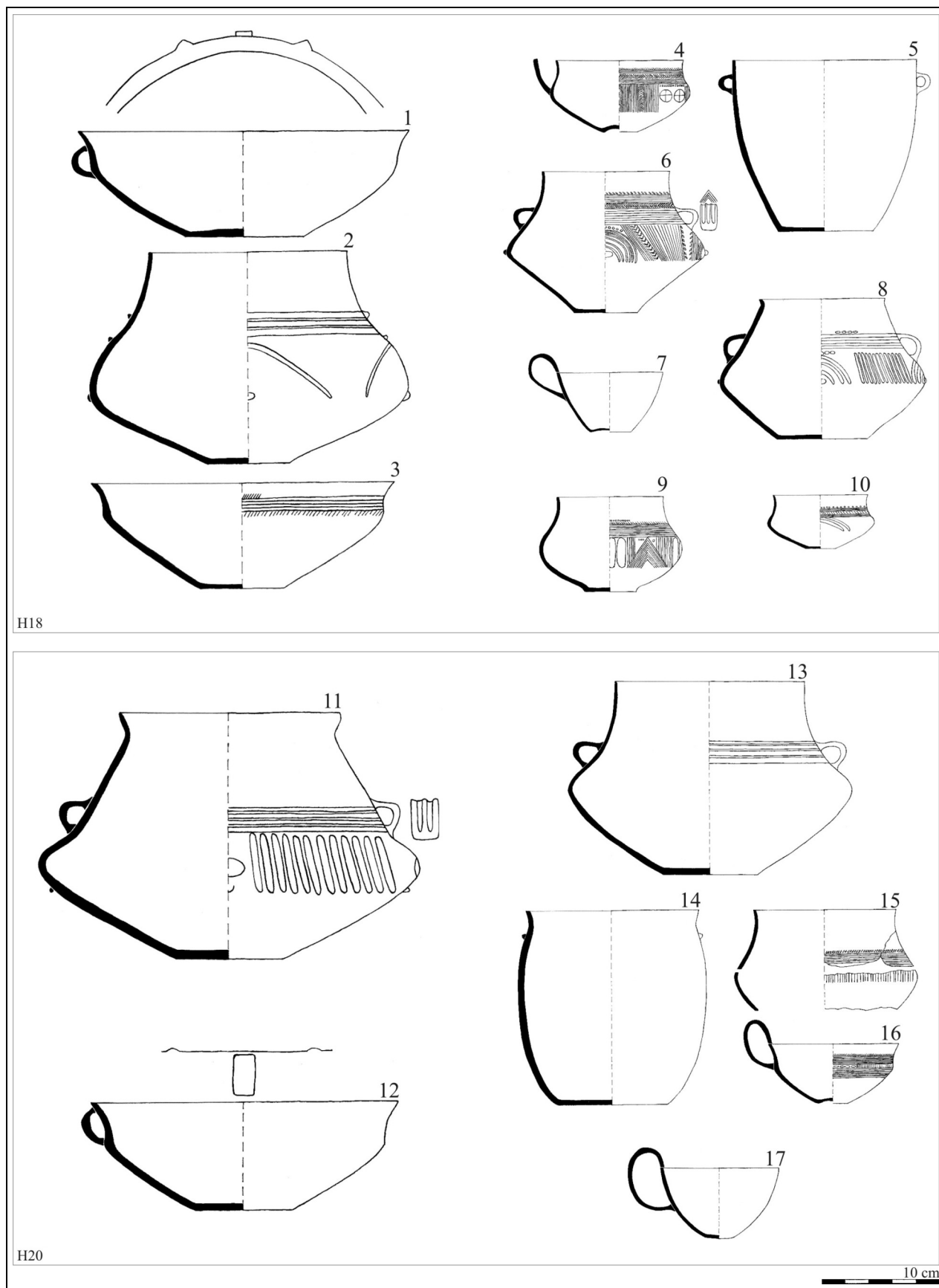

Obr. 8: Opava-Kateřinky. Pohřebiště. Inventář z žárových hrobů. *Fig. 8: Opava-Kateřinky. Graveyard. The inventory of cremation burials.*

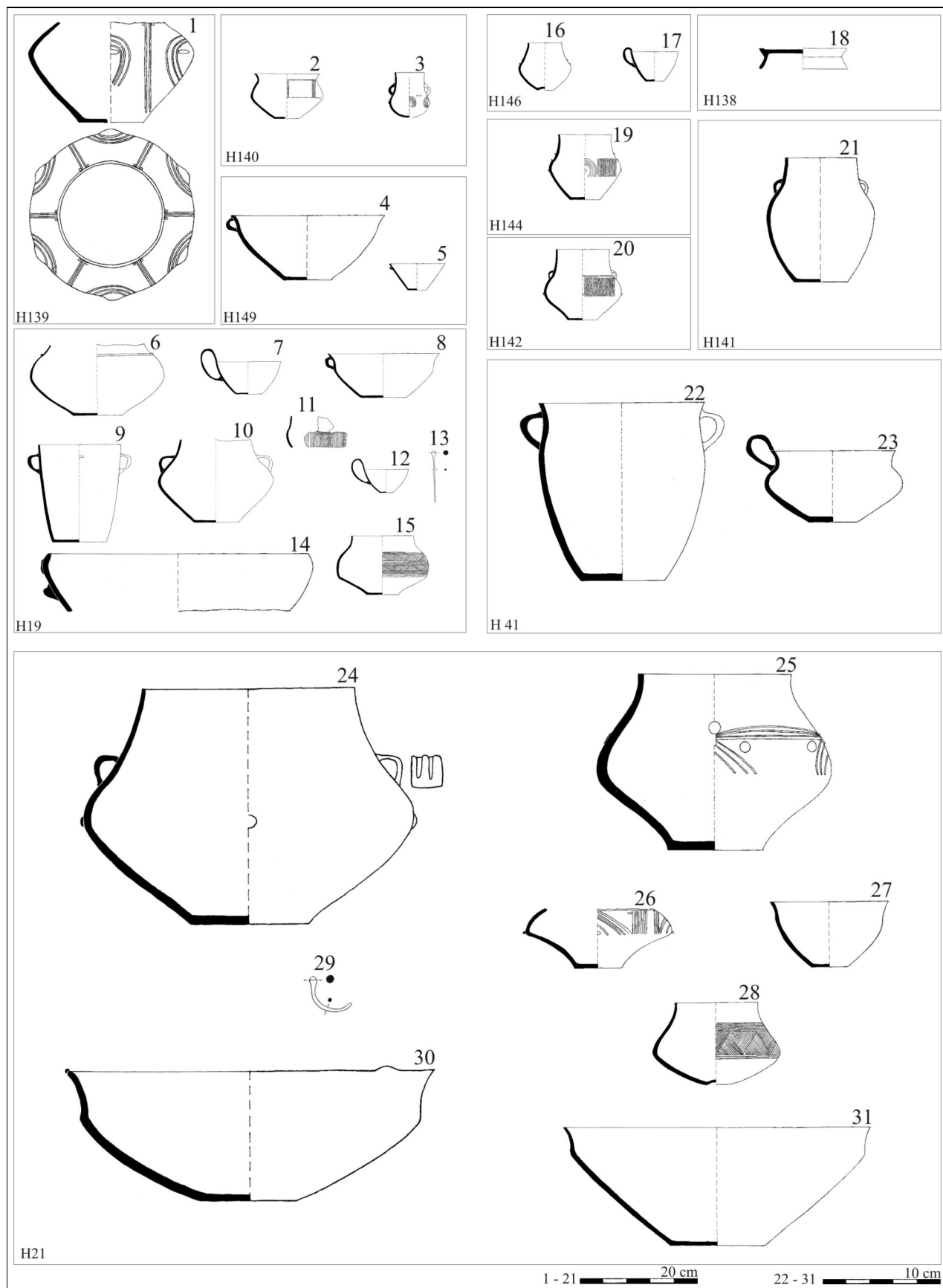

Obr. 9: Opava-Kateřinky. Pohřebiště. Inventář z žárových hrobů. *Fig. 9: Opava-Kateřinky. Graveyard. The inventory of cremation burials.*

Do kategorie bezuchých osudí musíme zařadit také nezdobenou vertikálně pojatou variantu nádoby z hrobu č. 6 (obr. 5:2), pro kterou nacházíme analogie na pohřebištích v Malých Hošticích (Juchelka, Moravec 2005, obr. 6:1) a v Kietrzi (Gedl 1989, tab. LXXX:18) v hrobovém celku datovaném do fáze Kietrz III.

Ve slezském stupni se objevují bezucha osudí s rozvinutým dekorem naprosto totožným s jejich dvojuchými „příbuznými“. Na počátku (RHA₂) se uplatňuje jednodušší výzdoba, která je na bázi hrdla tvořena vodorovnými rýhami či žlábků. Tělo je zdobeno svislými či mírně kosými rýhami a maximální výduť nese nejčastěji čtveřici plastických výčnělků (obr. 12:22). Vývojově mladší je nádoba z hrobu č. 25 (obr. 6:26) s výzdobou tvořenou na bázi hrdla obvodovými rýhami doplněnými shora kratšími kosými rýžkami. Tělo je opatřeno čtveřicí podkovovitých žlábků, kdy prostor mezi nimi je vyplněn svislými žlábků a důlky. Typologicky tato nádoba navazuje na 4., resp. 5. fázi vývojové linie osudíček vypracovanou J. Nekvasilem (1970, 23). Do stejného období lze zařadit také bohatě zdobené bezzubé osudí z hrobu číslo 18 (obr. 8:9).

Vývojově nejmladším bezuchým osudím na pohřebišti v Opavě-Kateřinkách je nádoba z hrobu č. 21 (obr. 9:25), na které byla aplikována netypická výzdoba tvořená na spodní části hrdla mírně konkávními žlábků ukončenými v obdélných plastických výstupcích, nad kterými byly umístěny kruhové důlky. Maximální výduť byla lemována trojicí úzkých podkovovitých žlábků, nad kterými byly umístěny další kruhové důlky. Nádoba svou výzdobou naprosto „vybočuje“ z ustáleného úzu, na který jsme v rámci slezského stupně zvyklí a spíše signalizuje mladší dekorativní tendence. Osudí však svou profilací více méně odpovídá slezské fázi, kdy se maximální výduť profiluje okolo poloviny výšky nádoby. V mladším platenickém období jsou na obdobných tvarech preferovány spíše výduť posunutá nad horní polovinu (srovnej hrobové celky z Kietrze – Gedl 1973 a z východních Čech – Vokolek 1999b).

4. 1. 2. Mísy

Další, a to velmi početnou keramickou třídou jsou mísy. Ty lze rozdělit rovněž do několika podtypů. Prvními jsou mísy členěné, které se dle J. Nekvasila (1970, 34) vyvinuly z velkých starołužických mís. Typologicky nejstaršími jsou mísy s výzdobou tvořenou pod maximální výduť sérií svislých rytých linií (obr. 19:3, 12; 20:4), přesekávanou maximální výduť (obr. 15:7), či také členěné mísy s ostrou profilací (obr. 17:15). Posledně jmenované mísy, u kterých pozorujeme postupný posun uch směrem pod okraj (srov. Juchelka, Moravec 2005, 186; Juchelka 2005a, 100–101), se vyskytují převážně ve III. periodě dělení doby bronzové dle Montelia (Gedl 1996, 21–22). Do stejného období můžeme přiřadit i hluboké členěné mísy (obr. 5:1; 19:2).

V následující periodě doby bronzové se členěné mísy vyskytují také (Gedl 1996, 22), ovšem mají plynulejší profilaci a v zásadě jsou nezdobené s uchem pod okrajem (obr. 4:3; 5:10, 18, 26; 6:10, 18, 30; 7:1, 17, 18; 8:12; 9:4, 8, 30, 31; 10:12; 11:15, 22; 12:16; 13:3; 14:14; 15:9, 18; 16:18; 19:20; 20:4, 10, 13), i když tu a tam se zdobený exemplář najde (obr. 8:3). Některé z nich mají okraj vertikálně vytažený do trojúhelníkovitého výčnělku

(obr. 4:14 a 16; 6:10; 7:1; 8:12; 9:30; 12:14, 16), který může být i dvojité (obr. 12:7). Vyskytují se však také horizontálně vytažené typy těchto výčnělků (obr. 8:1; 11:22). Ucha jsou v drtivé většině pásková, jen nádoba z hrobu č. 49 (obr. 13:29) měla úpravu se středovým žebírkem.

Tendence ke zvyšování profilu členěných mís v závěru slezského stupně (Nekvasil 1970, 35) je patrná na nádobě z hrobu č. 95 (obr. 17:8), která je také z celého souboru členěných mís chronologicky nejmladší. Nápadným faktorem u těchto nádob je plynulá esovitá profilace směrem k relativně úzkému dnu a zásadní absence dekoru.

O něco později než členěné mísy nastupují mísy kónické (obr. 5:24; 13:1, 5; 15:9; 16:5; 17:17; 18:21). Tyto nádoby jsou opatřeny uchy, která se nacházejí buď těsně pod okrajem (obr. 13:1 a 5), nebo jsou posunuta níže (obr. 5:24; 15:19). V drtivé většině jsou nezdobené, pouze ojediněle se vyskytuje jednoduchá výzdoba tvořená sérií svislých rýh a pokrývající celý vnější povrch (obr. 17:17). Někdy bývá okraj vytažen do trojúhelníkovitých výčnělků (obr. 19:17). Dle M. Gedla (1989, 19) jsou tyto mísy typické pro IV. periodu dělení doby bronzové dle Montelia, ovšem hojně se vyskytují jak dříve, tak i později. J. Nekvasil (1970, 36) považuje kónické mísy za běžnou a početnou keramiku starołužického období. Ve slezském stupni se setkáváme především s mísami menšího provedení. Ve stupních RHB₂ a RHB₃ se nevyskytují prakticky již vůbec (Nekvasil 1970, 36).

Blíže chronologicky nezařaditelné jsou keramické tvary označované jako půlkulovité mísy (Gedl 1989, 19). Tyto nádoby mají ucha buď vycházející z okraje (obr. 16:13), nebo situovaná pod ním (7:20), nacházejí se však i bezuché tvary. Vesměs jsou tyto mísy nezdobené, ale např. nádoba z hrobu č. 85 (obr. 16:23) byla v horní polovině své výšky opatřena přesekávanou plastickou lištou. Některé půlkulovité mísy mají okraj vytažený do trojúhelníkovitých výčnělků (obr. 16:13). Jak jsem již výše předslal, jejich časové zařazení je velmi variabilní. Objevují se prakticky v celém vývoji lužické kultury včetně halštatského stupně (Gedl 1989, 19).

Tvarově velmi zajímavé jsou tzv. eliptické mísy (obr. 10:5; 12:1). Jedná se o mísovité nádoby mohutných rozměrů s eliptickým ústím, které bývají opatřeny dvojicí protilehlých uch s horizontálním otvorem. Zesílený okraj bývá v některých případech zdoben tordováním (obr. 12:1). S eliptickými mísami různých rozměrů a druhů uch se v lužické kultuře setkáváme již v nejstarším období jejího vývoje (Šabatová, Vitula 2002, tab. 7:4), vyskytují se též ve slezském stupni (Gedl 1989, tab. IV:8) a tvarově analogické nádoby se objevují také ve starší fázi platenického stupně (RHC) (Gedl 1973, tab. XXXV:14).

Své místo v keramickém inventáři z pohřebiště v Opavě-Kateřinkách mají i mísy se zataženým okrajem. Ty bývají opatřeny jedním uchem, jež bývá vytaženo z okraje (obr. 4:9) či okraj mírně převyšuje (obr. 10:15; 11:5). Ucha jsou rovněž situována pod ústím na maximální výduť (obr. 6:8; 9:14). Vyskytují se také nádoby s tordovaným povrchem a okrajem vytaženým do trojúhelníkovitého výčnělku (obr. 16:6). Setkat se u nich můžeme také s vnitřní výzdobou (obr. 12:3). Rovněž u těchto nádob není datace příliš jednoznačná, byť je některých badatelů zcela automaticky datují zásadně do hal-

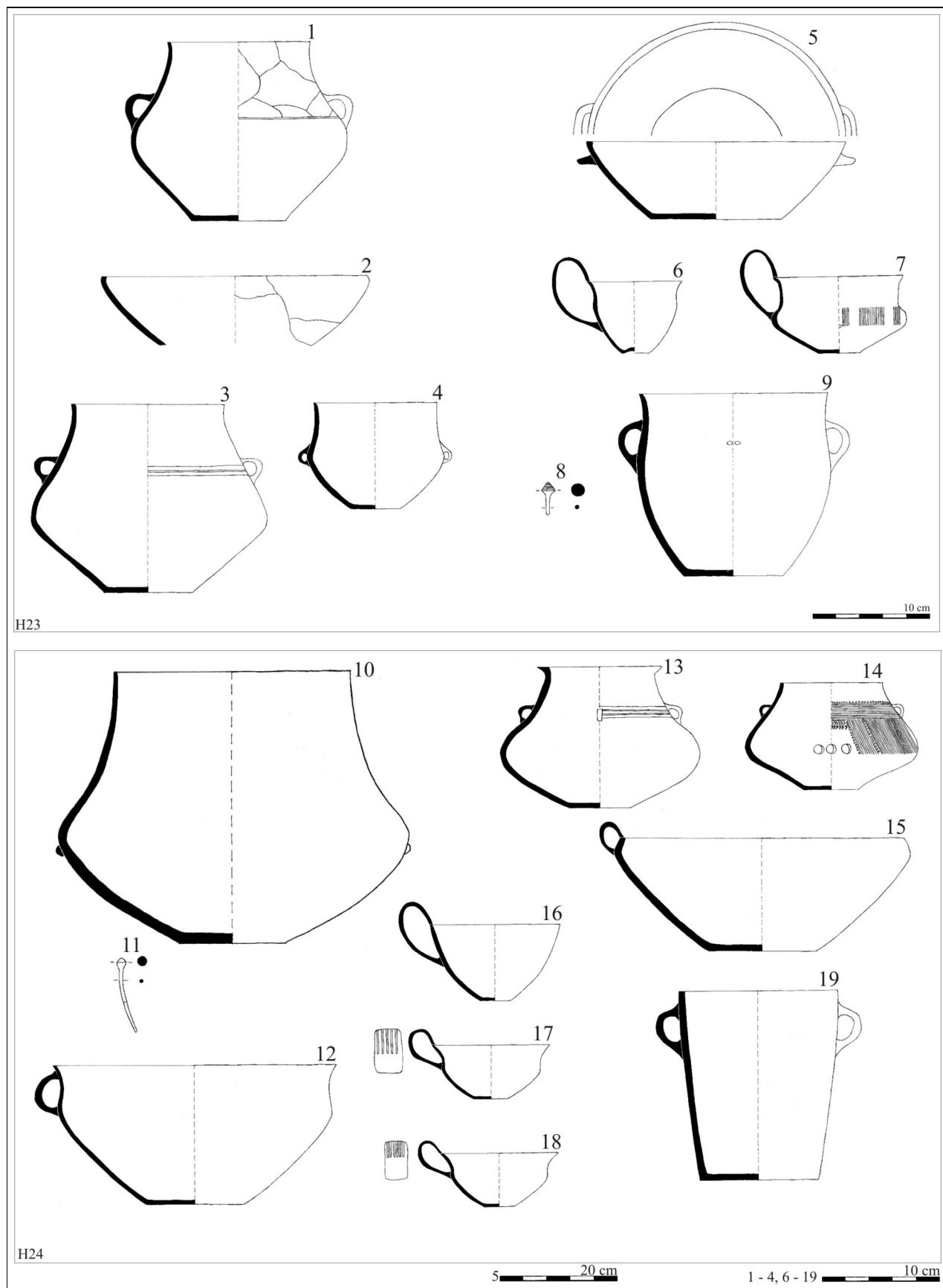

Obr. 10: Opava-Kateřinky. Pohřebiště. Inventář z žárových hrobů. Fig. 10: Opava-Kateřinky. Graveyard. The inventory of cremation burials.

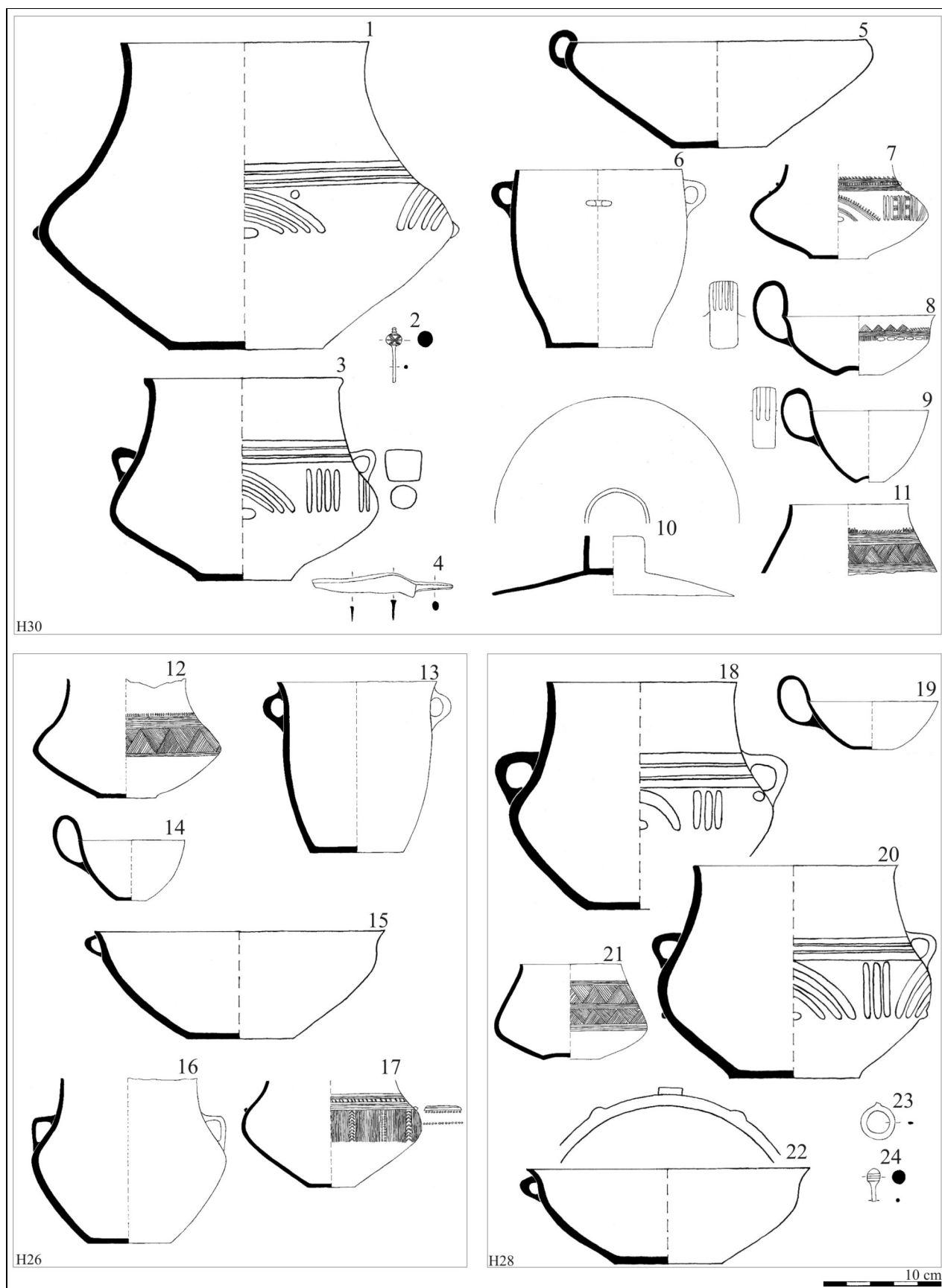

Obr. 11: Opava-Kateřinky. Pohřebiště. Inventář z žárových hrobů. *Fig. 11: Opava-Kateřinky. Graveyard. The inventory of cremation burials.*

šstatského stupně. Tam také sledujeme největší procento jejich výskytu (srov. Gedl 1989, 19; Juchelka 2005a, 101), ovšem s mísami se zataženým okrajem se v rámci lužické kultury nezdobena setkáváme již od nejstaršího stupně (srov. Gedl 1992, tab. XL:18; Juchelka 2004, 254; Juchelka, Moravec 2005, 181).

4. 1. 3. Šálky

Nejpočetněji jsou zastoupeny členěné šálky. Vývojově nejstarší jsou ostře profilované časně lužické nezdobené varianty (obr. 5:3; 6:32; 9:23; 15:5 a 8; 17:2; 18:12, 13 a 15), které se vyskytovaly již ve II. periodě doby bronzové (Gedl 1989, 20). Zdobené varianty nesou v tomto období jednoduchý dekor složený z rytých linií (obr. 9:2) nebo jsou na maximální výdutí zdobeny kratšími širokými rýhami. Vyskytuje se také hustá svislá rýhovaná výzdoba těla pod maximální výdutí (více v Gedl 1996, 23).

O něco mladší jsou decentněji provedené nezdobené šálky s mírně esovitým profilem, jež začínají svůj výskyt ve slezském stupni (obr. 9:27; 10:6; 16:9). Členěné šálky tohoto charakteru se však objevují v celém průběhu lužické kultury, a tudíž nejsou zcela vhodným chronologickým vodítkem (Gedl 1989, 20; Juchelka, Moravec 2005, 188).

Zdobené varianty s dekorem soustředěným na vnějším povrchu nádoby začínají svůj „masivnější“ nástup až od počátku slezského stupně, kdy se uplatňují nejdříve jednoduché obvodové svazky rýh (obr. 6:33) (Nekvasil 1970, 29; Juchelka, Moravec 2005, 181; Juchelka 2005a, 101). K těm se postupně přidává další triviální prvek výzdoby v podobě tzv. třásní (obr. 6:6). Celý vývoj dekoru členěných šálků v dalším vývoji lužické kultury směřuje k výrazné variabilitě (srov. Nekvasil 1970, obr. 3), kdy sledujeme širokou škálu výzdobných motivů (obr. 4:1 a 10; 5:6 a 7; 6:14 a 21; 7:9, 8:4, 10, 16; 10:7; 11:8; 12:19–21). Od slezského stupně se vyskytují rovněž nezdobené varianty členěných šálků, které mají prožlabovaná ucha (obr. 10:17 a 18). Prožlabení uch se uplatňuje také na zdobených variantách (obr. 6:11; 7:9 atd.), setkat se můžeme rovněž s uchem se středovým žebírkem (obr. 6:33).

Některé členěné šálky jsou na svém vnitřním povrchu zdobeny. I v tomto případě lze postihnout určitý fázový vývoj dekoru (Nekvasil 1970, 48–51). Typologicky nejstaršími – na podkladě dělení J. Nekvasila – náležejícími I. fázi kruhové výzdoby (1970, 49), jsou šálky z hrobu č. 13 (obr. 6:11), č. 17 (obr. 7:12) a č. 48 (obr. 13:16), které mají vnitřní výzdobu složenou ze základních kružnic obíhajících vypoulený střed, nad kterým je „zavěšen“ svazek obloukovitých rýh. Dvojice šálků z hrobu č. 16 (obr. 7:10 a 11) patří, podle stylu provedení dekoru, již do druhé fáze vývoje (Nekvasil 1970, 49), kdy dochází k rozdělení jednoduchého, nad středem zavěšeného svazku obloukovitých rýh do dvou. Ke konci slezského stupně se objevuje nový výzdobný prvek v podobě drobných pupičků vytvářejících zavěšené obloučky (obr. 13:14) (srov. Nekvasil 1970, obr. 10:28 a obr. 11:7). Vývojově nejmladší členěné šálek na „kateřinském“ pohřebišti je exemplář z hrobu č. 53 (obr. 14:10), náležící VI. fázi tzv. kruhové výzdoby vypracované J. Nekvasilem (1970, 50–51). Typický je pro ně styl sestavený ze série kruhových rýh sou-

středěných kolem vypouklého dna a jednoho excentricky umístěného tzv. žlábkového kolečka.

V hrobových celcích „kateřinského“ pohřebiště se nacházely také kónické šálky. Prakticky drtivá většina z nich je nezdobená (obr. 4:5; 5:4; 6:29; 9:5; 13:2, 6, 7, 8; 16:2; 20:3), pouze ojediněle se vyskytne jednoduchý dekor pod uchem, které může být několikrát prožlabené (obr. 7:13). Na konci jejich vývoje se také objevuje vnitřní výzdoba (Nekvasil 1970, 32). Dle J. Nekvasila (1970, 32) se typické kónické tvary objevují v lužickém stupni a pouze na počátku slezského (srov. Juchelka 2005a, 101). Naproti tomu M. Gedl (1989, 20) na podkladě výzkumu na pohřebišti v Kietrzy je považuje za typické představitele IV. periody dělení doby bronzové dle Montelia. Sám však připouští jejich výskyt již v lužickém stupni (Gedl 1996, 24) s tím, že v mladším vývoji kultury se objevují již jen sporadicky (srov. Juchelka 2004, 253). U těchto tvarů je určitým chronologickým ukazatelem postavení jejich uch (Nekvasil 1970, 32). Na počátku slezského stupně lze zpozorovat, že jsou poměrně nízko vyzdviženy nad okraj. Postupně se však jejich převýšení zvyrazňuje. Toto hledisko není příliš průkazné a nelze ho vždy jednoznačně aplikovat.

Půlkulovité šálky se dle J. Nekvasila (1970, 32) vyvinuly z kónických nádobek. Jejich výskyt je spojován se IV. periodou doby bronzové, ovšem „masivnější“ nástup sledujeme až od V. periody (srov. Gedl 1989, 20; Lasak 2001, 204; Juchelka, Moravec 2005, 181 a 187). Na pohřebišti v Opavě-Kateřinkách se nacházely většinou nezdobené formy (obr. 4:8; 5:12 a 20); 9:5 a 13; 7:4 a 19; 8:7 a 17; 9:7, 12, 17; 10:16; 11:14 a 19; 12:18; 14:11; 20:7 a 9), ojediněle s okrajem vytaženým do trojúhelníkovitých výčnělků (obr. 4:6; 15:10) či s kruhovým otvorem ve stěně, jež „nahrazoval“ ucho (obr. 4:6). Velmi často mají tyto půlkulovité formy prožlabená ucha, ať již dvakrát (obr. 4:17; 11:9; 13:28), třikrát (obr. 16:14) nebo čtyřikrát (obr. 12:5 a 10).

Některé z výše uvedených šálků měly dno vtačeno dovnitř, vytvářející tak tzv. umbo. V tomto případě se prakticky nejedná o výzdobu, ale o technický prvek. Většina šálků byla totiž opatřena velmi masivním a v mnoha případech také výrazně okraj převyšujícím uchem, které snižovalo celkovou stabilitu nádoby. Z tohoto důvodu bylo tedy těžiště dna posunuto výše od její báze, čímž došlo alespoň k částečné stabilizaci nádoby.

4. 1. 4. Okříny

Okřín je v lužické fázi velmi typickou a hojně se vyskytující nádobou, jež byla na pohřebištích často využívána jako urna (Nekvasil 1970, 39). Tyto nádoby jsou vesměs zdobeny velmi stroze. Nejčastěji se objevuje přesekávaná či prstovaná maximální výduť (obr. 15:6; 17:16, 18 a 21), někdy v kombinaci s plastickými výčnělky (obr. 19:18) nebo se sérií svislých rýh ve spodní polovině těla (obr. 14:13). Obvyklé jsou také tvary bez jakékoliv výzdoby (obr. 17:7; 18:5).

Okříny se v hlubčické podskupině slezské skupiny začínají pozvolna objevovat ve stupni Kietrz IIb. Za typické tvary pro fázi Kietrz IIc jsou naopak považovány ty s přesekávanou maximální výdutí (Gedl 1991, 22).

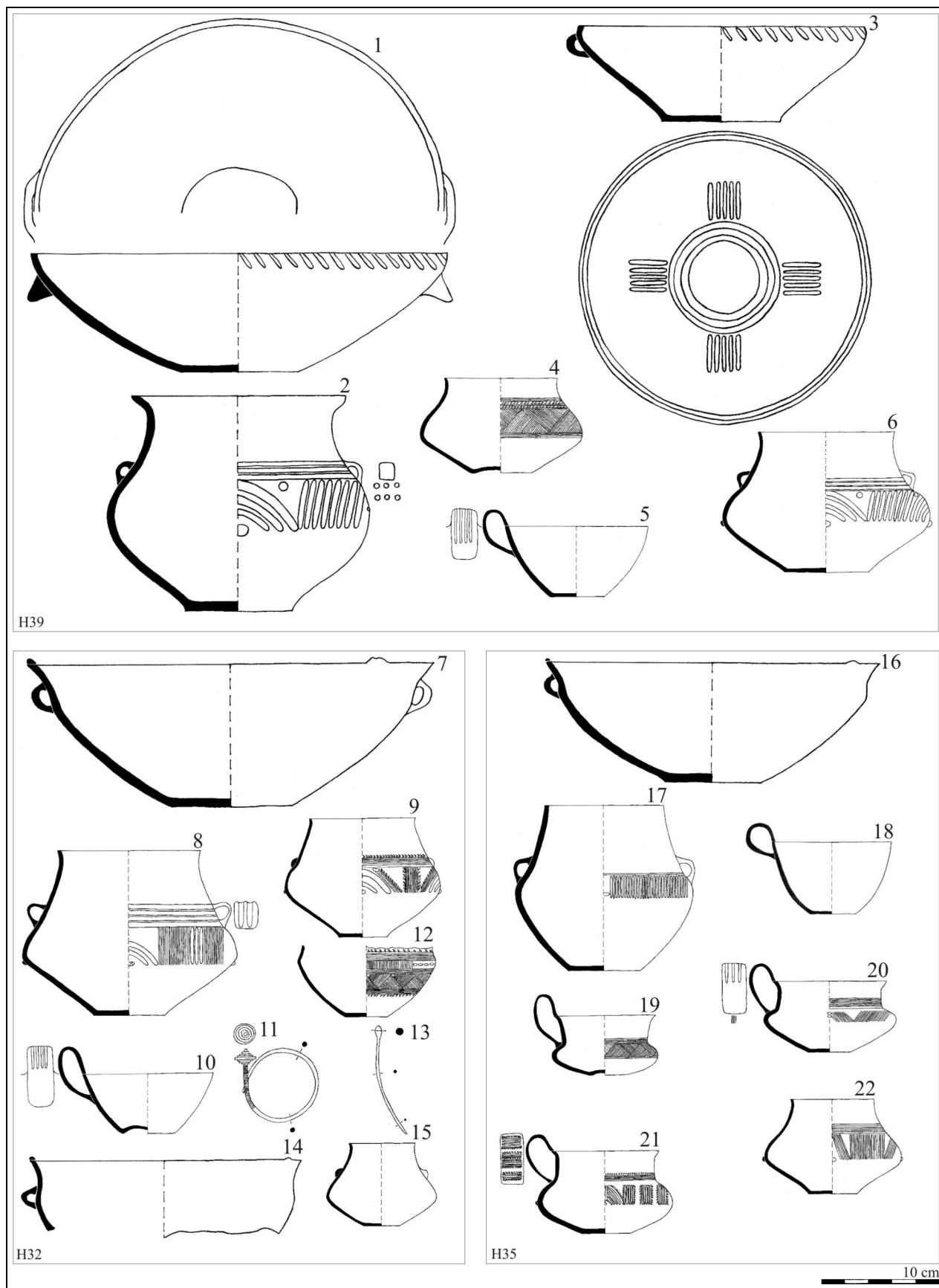

Obr. 12: Opava-Kateřinky. Pohřebiště. Inventář z žárových hrobů. *Fig. 12: Opava-Kateřinky. Graveyard. The inventory of cremation burials.*

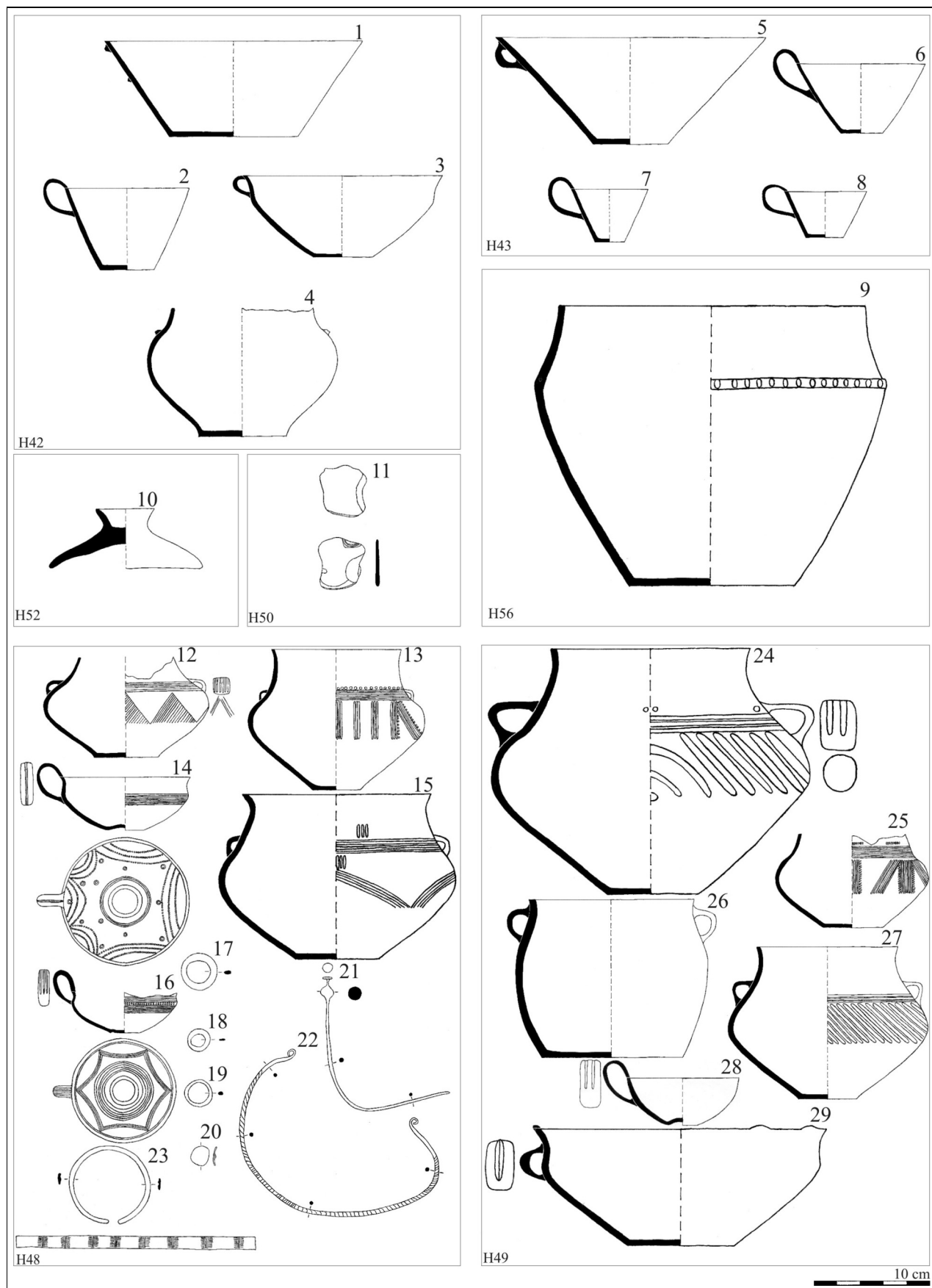

Obr. 13: Opava-Kateřinky. Pohřebiště. Inventář z žárových hrobů. *Fig. 13:* Opava-Kateřinky. Graveyard. The inventory of cremation burials.

Na počátku slezského stupně se objevují ještě staré dvojkónické nádoby, na kterých se již začíná aplikovat „trojúhelníkovitá“ výzdoba (Juchelka 2005a, 101).

Od fáze Kietrz III se setkáváme s okřínny menších rozměrů a výrazně zaoblenějších tvarů, kdy se uplatňuje nejprve složitější výzdoba tvořená svazky obvodových rýh (Gedl 1989, 16; Lasak 2001, tab. 12, 13, 14) v kombinaci s tzv. šrafovanými trojúhelníky (obr. 7:7; 11:21). Tento základní prvek je doplňován i dalšími drobnějšími výzdobnými motivy, jako jsou např. třísně (obr. 11:12) nebo kratší kosé rýžky (obr. 9:15; 11:11; 12:4).

Okřínny jako takové končí svůj vývoj ještě před samotným koncem slezského stupně (Nekvasil 1970, 39), kdy se především menší formy postupně transformovaly do tzv. kulovitých nádobek (Nekvasil 1970, 26).

4. 1. 5. Nádoba vejčitého tvaru

Pro časně lužické období (počínaje fází Kietrz IIa) jsou typické esovitě profilované bezuché nádoby (Gedl 1996, 20–21; 2003, 386), které označujeme jako nádoby vejčitého tvaru. V hrobech jsou používány jakožto popelnice, ale rovněž jako „průvodní“ keramika. V drtivé většině byly nezdobené (obr. 15:2; 16:1, 20 a 21; 17:1, 4 a 5; 20:2), ve výjimečných případech nesla jejich maximální výduť dekor složený ze série krátkých svislých rýžek (obr. 16:25). Vývoj „vejčitých“ nádob končí s nástupem slezského stupně, kdy se tyto tvary přidáním dvojice protilehlých uch transformovaly do nádob označovaných jako látka.

4. 1. 6. Látky

Látky, které byly vyráběny z hrubozrnného materiálu s drsným neupravovaným povrchem, někdy sloužily také jako popelnice (Nekvasil 1970, 37–38). Velmi často byly překryty pokličkou. Zevrubně můžeme rozlišit dva druhy. Prvním jsou látky s uchy, jež vycházely přímo z okraje (obr. 17:11; 19:13). Na podkladě tohoto znaku je M. Gedl (1989, 18) vkládá do IV. periody doby bronzové (srov. Juchelka, Moravec 2005, 181; Juchelka 2005a, 101).

Druhým typem jsou látky s uchy umístěnými pod okrajem (obr. 4:4; 5:19; 6:15; 7:6; 8:5, 14; 9:22; 11:13; 13:26), které se vyskytovaly ve IV., ale i v V. periodě doby bronzové dle Montelia (Gedl 1989, 18).

V drtivé většině byly tyto hrubotvaré nádoby nezdobené. Jen zcela ojediněle, a to především v konečné fázi slezského stupně (Nekvasil 1970, 37–38) se vyskytovala plastická výzdoba skládající se z dvojice pupíků (obr. 10:9) nebo z plastického vodorovného žebírka uprostřed prožlabeného (obr. 11:6).

Vesměs měly tyto tvary mírnou esovitou profilaci, ovšem setkat se můžeme také s kónickými nádobami s uchem pod okrajem (obr. 10:19; 16:17), z nichž některé byly zdobeny plastickým vodorovným žebírkem (obr. 9:9). Nacházejí se rovněž bezuché kónické látky s dvojicí drobných protilehlých plastickým výčnělků (obr. 6:4).

Vývoj tohoto keramického nádobí pokračoval i v platěnickém stupni, kdy se na úrovni uch uplatňuje „prstovaná“ plastická obvodová lišta (Gedl 1973, tab. I:11; III:10, 18; V. 21 atd.) nebo jednoduché vodorovné žebro (Gedl 1973, tab. VIII:10 a 21). Časté jsou v tomto období také bezuché látky (Gedl 1973 tab. XIII:18; XVIII:16), naopak

zcela novým prvkem je tu zatažený okraj (Gedl 1973, tab. XX:2; XXV:15; XXVII:8; XXXII:9).

4. 1. 7. Pokličky

Na pohřebišti v Opavě-Kateřinkách bylo rovněž objeveno několik pokliček (obr. 4:12; 11:10; 15:16), které – jak již bylo řečeno výše – tvořily s látkami jednu součást a byly vyráběny ze stejného keramického těsta (Nekvasil 1970, 38). Pokličky se dle J. Nekvasila (1970, 38) vyvinuly na počátku slezského stupně z drobných mís nebo z mís na nožce, jež původně překrývaly v hrobových celcích popelnice. V předchozím období se nevyskytovaly vůbec. Na počátku slezského stupně se objevují jednoduché vypouklé tvary (srov. Gedl 1989, tab. LXIII:7; LXXXI:9). V závěru slezského stupně rozlišujeme dvě základní varianty tzv. vypouklých pokliček (dle Nekvasila 1970, 39). První jsou varianty s prstencovým držadlem, kterým je opatřena např. kónická poklička z hrobu č. 30 (obr. 11:10), do druhé varianty řadíme ty s kuželovitým držadlem (obr. 4:12; 13:10; 15:16).

Pokličky se vyvíjely také v platěnickém stupni, kdy sledujeme jejich daleko širší variabilitu. V tomto období (RHC) jsou typické ploché tvary s kuželovitým držadlem. Objevují se též vypouklé pokličky s kuželovitými držadly, či kónické pokličky rovněž s kuželovitými držadly. Novinkou je v tomto období poklička s jedním uchem místo držadla, s výzdobou na horní ploše, a také zesilování okraje, jež bývá vytažen nahoru (dle Gedl 1973, 40–41).

4. 1. 8. Džbánky

Velmi typické formy džbánek v nejstarším lužickém období jsou ty s výzdobou složenou z plastických výčnělků na maximální výduť (Gedl 1996, 23), nad kterými je „zavěšena“ rytá podkovovitá výzdoba (obr. 5:23; 16:24; 18:19). Setkat se v tomto období můžeme také s výzdobou složenou z jednoho plastického výčnělku (obr. 16:26) nebo ze sérií rýžek na maximální výduť (obr. 14:4), to bývá kombinováno ještě s hustým svislým rýhováním spodní poloviny těla (obr. 19:7). Nejčastěji jsou tyto nádoby prosté (obr. 19: 7, 8 a 10) a pětiboké (obr. 16:24 a 26; 18:19), ale vyskytují se také tvary čtyřboké (obr. 5:23) a sedmiboké (Gedl 1996, tab. XLI:8). Nezdobené džbánky lužického stupně (obr. 19:8, 10) jsou vesměs nízkých tvarů a spíše se svou profilací blíží členěným šálkům (Nekvasil 1970, 25).

4. 1. 9. Miniaturní nádoby

Miniaturní nádoby můžeme rozdělit do dvou základních typologických skupin. Do první řadíme nádoby s horizontálně provedeným otvorem ucha (obr. 15:14, 15; 16:15), které jsou někdy označovány také jako tzv. závěsné nádoby (Jisl 1965, 17–18). Často jsou tyto tvary opatřeny malou pokličkou (obr. 15:13 a 14).

Do druhé skupiny patří nádoby, jež ve zmenšené formě „kopírují“ své větší předlohy. Objevují se v podobě osudí (4:13; 5:8, 25; 6:20; 9:16; 14:2 a 8; 15:12, 16:3 a 4), okřínů (5:5; 7:5, 25; 9:28; 17:10; 18:9; 20:11), šálků (6:22; 14:15; 18:10 a 11) a džbánek (18:8; 20:12).

L. Jisl (1965, 17–18) považoval zástupce prvního typu (tzv. závěsné nádoby) za kultovní předměty, které sloužily k uchování vonných látek či tekutin. S. Górká (2000, 246–247, 251–252) je považuje obecně za předměty spojené s magií podobně jako např. štěrkátka či figu-

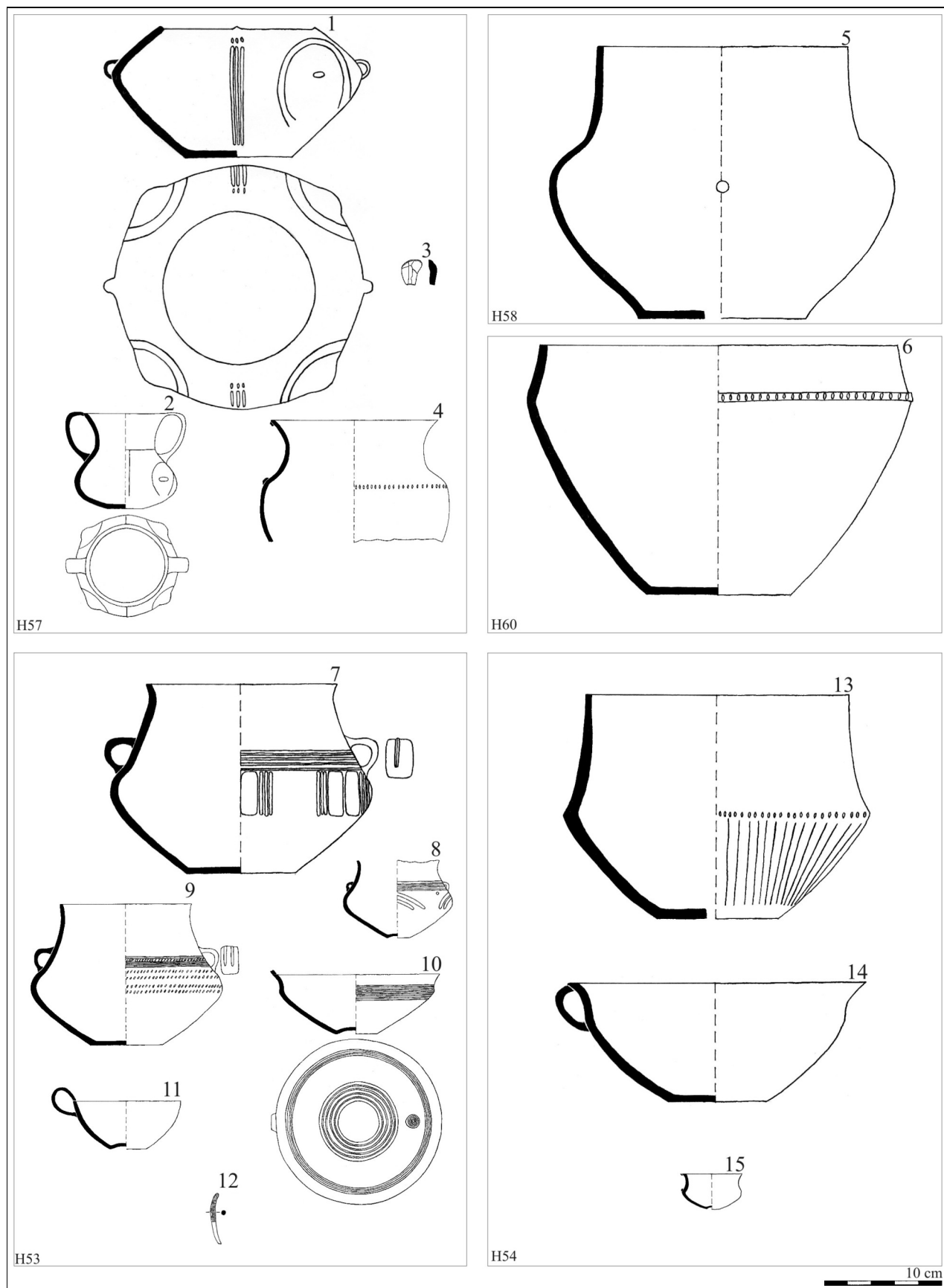

Obr. 14: Opava-Kateřinky. Pohřebiště. Inventář z žárových hrobů. Fig. 14: Opava-Kateřinky. Graveyard. The inventory of cremation burials.

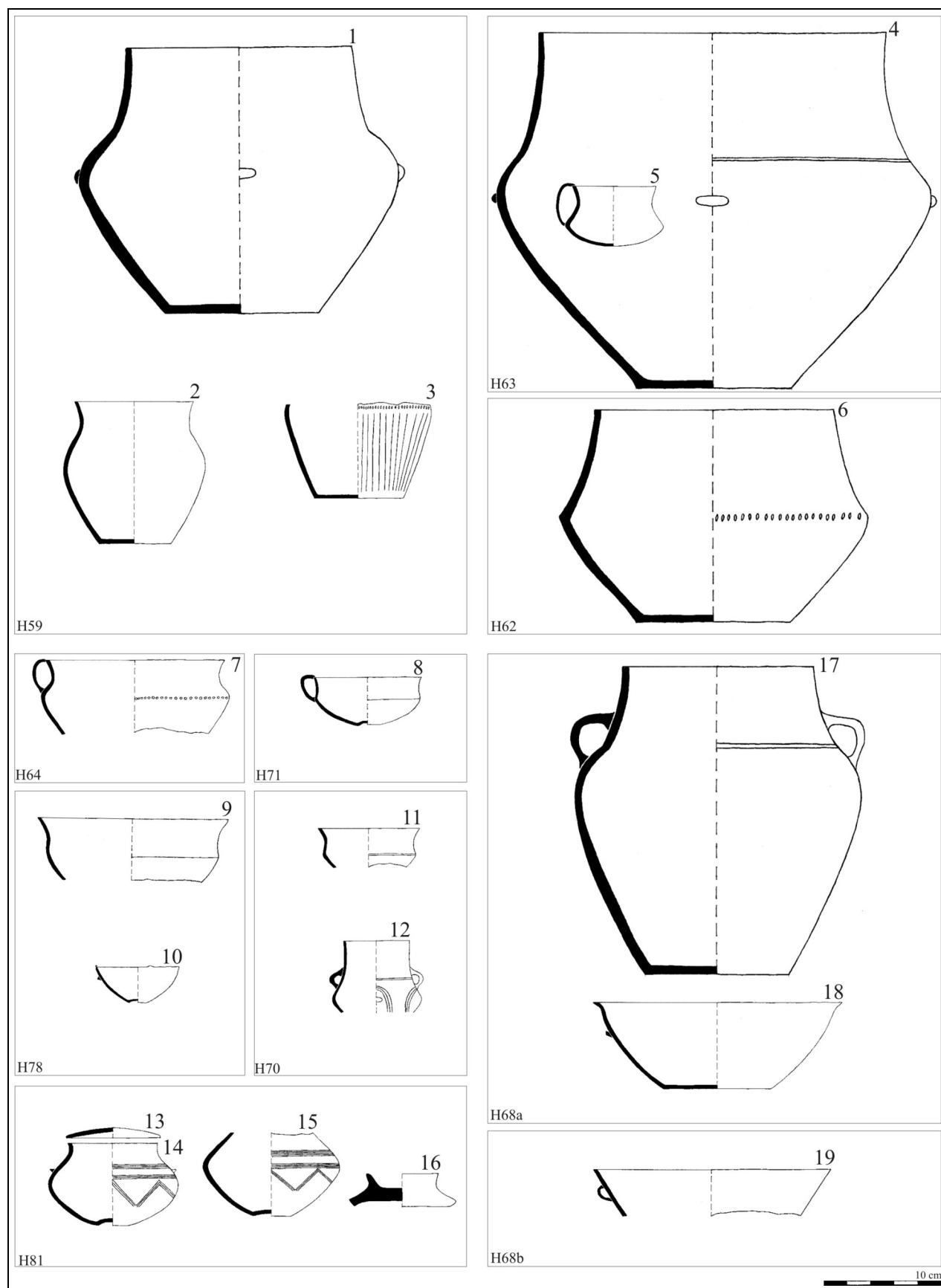

Obr. 15: Opava-Kateřinky. Pohřebiště. Inventář z žárových hrobů. Fig. 15: Opava-Kateřinky. Graveyard. The inventory of cremation burials.

rální plastiku. Tyto nádoby se povětšinou objevují v hrobech dětí či ve společných hrobech ženy a dítěte (Juchelka 2007, 350), což ovšem nebývá vždy jednoznačným pravidlem. Např. v hrobě č. 21 a 111 na pohřebišti v Opavě-Kateřinkách se miniaturní nádoby objevily i v hrobech dospělých jedinců.

Při dataci těchto keramických tvarů musíme převážně vycházet z chronologického zařazení jejich větších předloh. Podle tohoto kritéria pak jednoznačně můžeme říci, že se objevují prakticky v celém průběhu lužické kultury. Naproti tomu tzv. závěsné nádoby se dle M. Gedla (1962, 50–51) objevují od V. periody doby bronzové.

4. 2. Bronzové předměty

4. 2. 1. Jehlice

Většina jehlic z pohřebišť v Opavě-Kateřinkách byla již zpracována J. Říhovským (1979). Jednalo se především o ty předměty, které byly nalezeny v rámci výzkumu L. Jisla v letech 1945, 1948 a 1951. Nezpracované však zůstaly jehlice z předchozích výzkumů a rovněž předměty bez nálezových celků, které však jednoznačně pocházejí z „kateřinské“ nekropole.

Nejčastěji se v hrobových celcích vyskytovaly jehlice s jednoduchou dvojkónickou hlavicí (obr. 5:17; 6:28 a 31; 7:3, 15 a 16; 9:13 a 29; 10:8 a 11; 18:14). Tyto ozdoby však bohužel nejsou nejvhodnějším datovacím vodítkem, neboť se v širší oblasti střední Evropy objevují po celou dobu vývoje kultur popelnicových polí (Říhovský 1983, 24) a dožívají se také v nezměněných formách halštatského období (Říhovský 1979, 121).

V hrobě č. 8 (obr. 5:16) a v hrobě č. 17 byly nalezeny jehlice s jednoduchou kulovitou hlavicí. Ani tento typ jehlic není nejprokazatelnějším chronologickým podkladem. V širší oblasti střední Evropy se totiž vyskytují od mladší doby bronzové a setkat se s nimi můžeme také v době železné (Říhovský 1983, 27).

Určitý vývoj však u těchto forem jehlic je postihnuteľný. Ve starším a také středním období „popelnicových polí“ se objevují jehlice s „masivnějšími“ hlavicemi, kdy je také typická výzdoba krčku tvořená obvodovými rytými liniemi, jež mohou být i v kombinaci s tzv. klasovým ornamentem (Nekvasil 1979, 129). V mladší a pozdní fázi „popelnicových polí“ jsou tyto jehlice menší a mají převážně stlačenou kulovitou hlavicí. Přežívají však i starší formy (Říhovský 1979, 129–130) a jehlice z hrobu č. 8 (obr. 5:16) pak dle svého charakteru pravděpodobně tomuto období odpovídá.

Jehlice s cibulovitou hlavicí zařazená J. Říhovským (1979, 182–183) k variantě s odsazenou špičkou byla nalezena v hrobě č. 13 (obr. 6:16). Obdobná, ale poněkud bohatšího dekoru, pochází i z nedalekého pohřebiště ve Slavkově (Juchelka 2005a, obr. 1:6). Tyto jehlice se objevují již v počátcích „popelnicových polí“, ovšem typičtější jsou pro jejich mladší období a pokračují rovněž v halštatském období (Lasak 2001, 166). J. Říhovský (1979, 186) datuje jehlici z hrobu č. 13 (obr. 6:16) do stupňů Domamyslice II/ Klentnice II.

V hrobě č. 13 byl odkryt zlomek jehlice s hlavicí stočenou v očko. Ani tento druh jehlic není pro citlivější chronologii tím nejvhodnějším artefaktem, neboť prakticky

všechny její varianty se objevují v celém vývoji doby bronzové včetně doby halštatské (Říhovský 1979, 143–145; Lasak 2001, 92).

Na pohřebišti v Opavě-Kateřinkách bylo nalezeno také několik jehlic s dvojkónickou stupňovitou hlavicí (obr. 7:14; 12:11; 20:15). Ani ony však nejsou nejvhodnějším datovacím podkladem. S jejich výrobou se pravděpodobně začalo na počátku mladší doby bronzové a doloženy jsou rovněž i v pozdní době bronzové. J. Říhovský (1979, 123) konkrétně jehlice z hrobu č. 17 (obr. 7:14) a č. 32 (obr. 12:11) datuje do stupně Domamyslice II.

V hrobě č. 28 (obr. 11:24) a v hrobě č. 32 (obr. 12:13) byly součástí výbavy jehlice s větvenitou hlavicí. Prvně jmenovanou zařadil J. Říhovský (1979, 174) k variantě Gemeinlebern a datoval ji do stupně Domamyslice II, druhou (Říhovský 1979, 178) pak k variantě Klentnice, zařadil je rovněž do stupňů Domamyslice II/Klentnice II.

Jehlice s vázičkovitou hlavicí byla nalezena v hrobě č. 30 (obr. 11:2) a v hrobě č. 48 (obr. 13:21). Dle J. Říhovského (1979, 204–205) jsou jehlice s masivnější hlavicí chronologicky starší než jehlice s malou, či dokonce s miniaturní hlavicí. Jehlice s velkou vázičkovitou hlavicí, mezi než řadíme i oba „kateřinské“ exempláře, se ve střeoevropském prostoru obecně „vyráběly“ od středního období popelnicových polí až do staršího halštatského období. Ve Slezsku se vyskytovaly především v V. fázi doby bronzové, ale objevují se také v souborech z počátku starší doby železné (Lasak 2001, 222). Na severní Moravě s nimi častěji přijdeme do styku ve stupni Čelechovice a na jižní Moravě na přelomu stupňů Klentnice II/Brno-Obřany (Říhovský 1979, 204–205). V Maďarsku jsou typickými zástupci staršího úseku mladších „popelnicových polí“, ale vyspělejší formy jehlic s velkou hlavicí se objevují i ve stupni RHB₂ (Říhovský 1983, 50).

V hrobových celcích na pohřebišti v Opavě-Kateřinkách bylo samozřejmě nalezeno více jehlic, ašak v drtivé většině se jednalo o zlomky nezdobených dřívků. V jednom případě, a to v hrobě č. 53 (obr. 14:12) byl nalezen dřík jehlice s rytou výzdobou (tzv. klasový ornament). V hrobě č. 114 (obr. 17:20) se nacházel zlomek dřívku jehlice, jenž byl na jednom konci roztepán.

4. 2. 2. Nákrčníky

Nákrčníky jsou v odborné literatuře vesměs charakterizovány jako luxusní zboží, jež se vyskytovalo výlučně v hrobových celcích tehdejší společenské elity, především žen (Podborský 2004, 193; Parma 2004, 435–436). Na pohřebišti v Opavě-Kateřinkách byl nalezen v hrobě č. 48 tordovaný nákrčník s konci stočenými v očka (obr. 13:22). Druhý fragment tordovaného nákrčníku (obr. 20:16) pochází sice bezpečně z „kateřinské“ nekropole, ovšem neznáme u něj příslušnost k určitému hrobovému celku.

S tordovanými nákrčníky tohoto typu se můžeme setkat v širším střeoevropském prostoru (srov. např. Teržan 1996, 489–501; Salaš 2005, 76). Vyskytují se v Maďarsku (Mozsolicz 1985), na Slovensku (Novotná 1984, 30–36), na Moravě (např. Podborský 1970, Taf. 18, 19, 32; 2004; Dohnal 1977, 40, 126; Fojtík 2004, s. 108; obr. 7:10; Parma 2004, 433; Štrof 2005, 213; obr. 5:6), ve východních Čechách (např. Vokolek 1999b, 16), v Polsku (Gedl 2002), v Německu (Wels-Weyrauch 1978) atd.

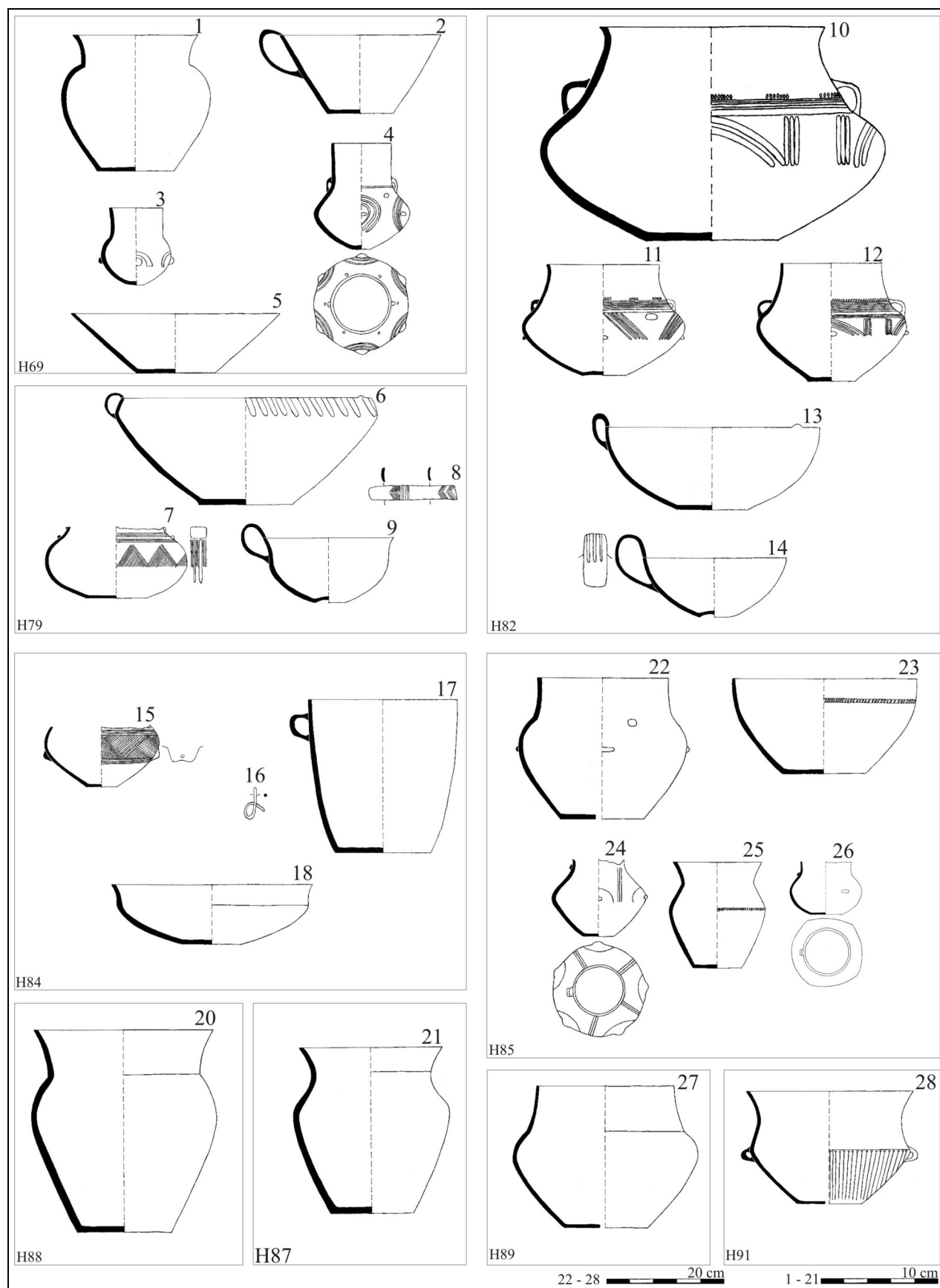

Obr. 16: Opava-Kateřinky. Pohřebiště. Inventář z žárových hrobů. *Fig. 16: Opava-Kateřinky. Graveyard. The inventory of cremation burials.*

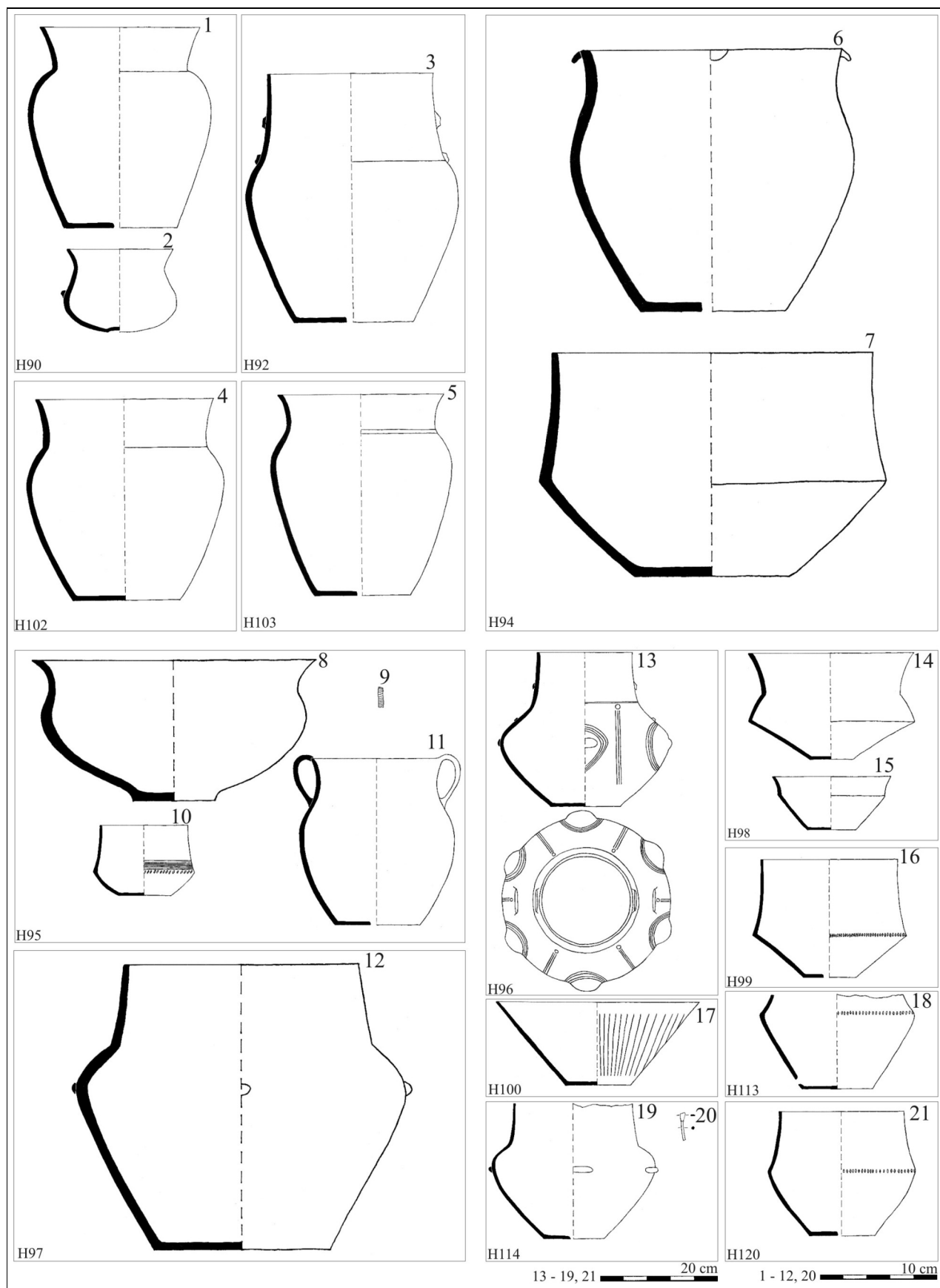

Obr. 17: Opava-Kateřinky. Pohřebiště. Inventář z žárových hrobů. Fig. 17: Opava-Kateřinky. Graveyard. The inventory of cremation burials.

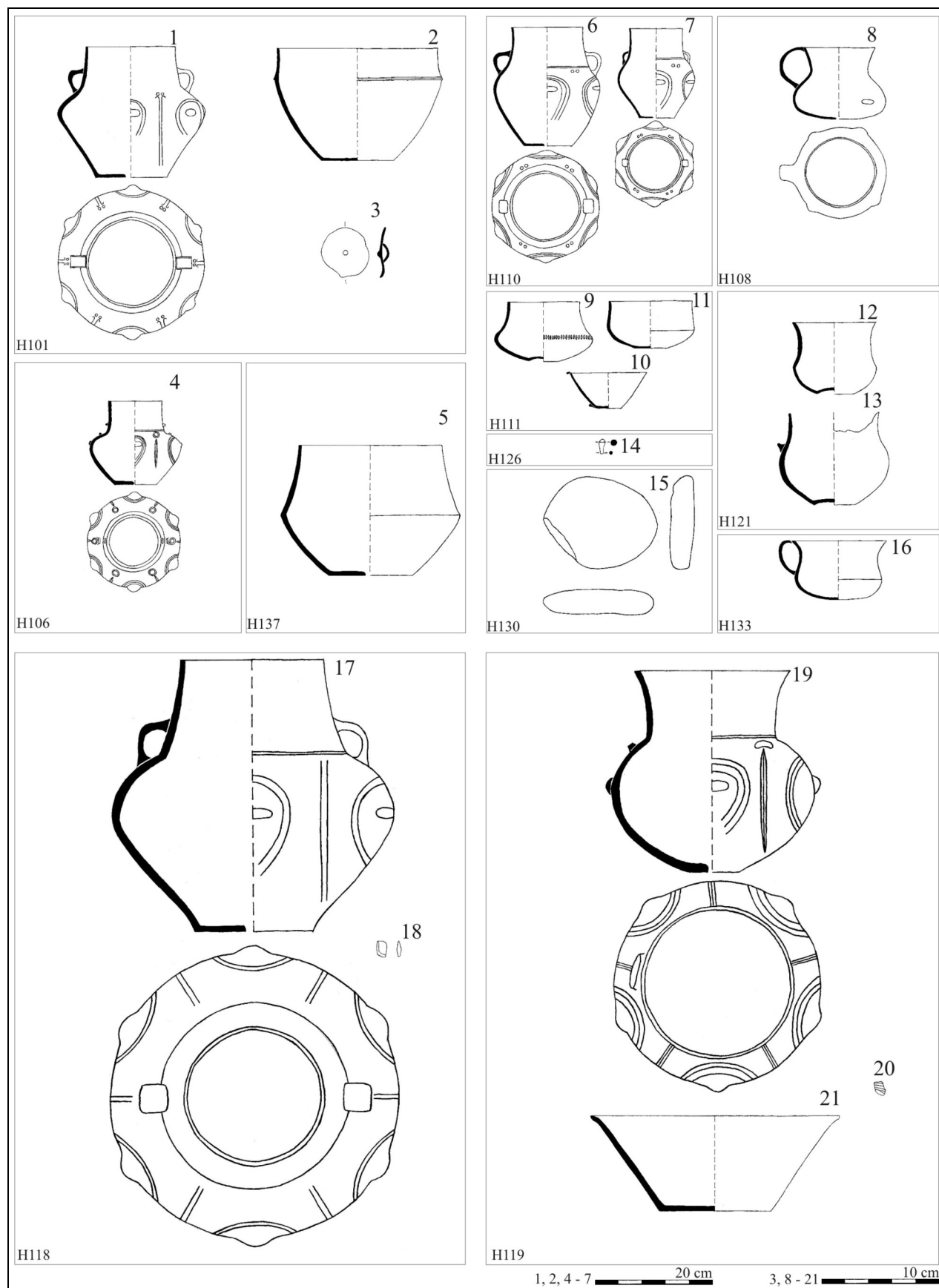

Obr. 18: Opava-Kateřinky. Pohřebiště. Inventář z žárových hrobů. *Fig. 18: Opava-Kateřinky. Graveyard. The inventory of cremation burials.*

Rovněž velmi široký je i jejich chronologický výskyt. Pro popelnicová pole jsou charakteristické dvě varianty. Starší, která se nejčastěji objevuje v depotech stupňů RHA₂ a RHB₁, je typická „stálostí“ tordování. Mladší, příslušející depotům stupně RHB₂, je naproti tomu nápadná změnou tordování (Parma 2004, 433). Časový „záběh“ nákrčníků je však pravděpodobně mnohem širší (srov. Salaš 2005, 76).

Na moravských pohřebištích se tordované nákrčníky s konci stočenými v očka objevují od závěru stupně RHA. Nejčastěji se na lužických nekropolích, ale i v rámci středodunajských popelnicových polí objevují ve stupni RHB (Parma 2004, 433). Na Slovensku jsou datovány od velatické fáze (horizont Trenčianské Bohuslavice) až po starší dobu bronzovou (Novotná 1984, 34; 2001, 365, obr. 1:16), ovšem charakteristické jsou pro horizont depotů Sitno ze závěru stupně RHB (Parma 2004, 433). V Maďarsku se s jejich výskytem počítá již od horizontu depotů Kurd (Mozsolicz 1985, 60). V Polsku se dle M. Gedla (2002) tordované nákrčníky s ploše roztepanými hladkými konci svinutými v očka ojediněle „používaly“ již v II. periodě doby bronzové, běžnější jsou však podle něho ve druhé polovině III. periody a v období následujícím. Naproti tomu I. Lasak (2001, 224) je v dataci těchto bronzových ozdob opatrnější a v oblasti Slezska a Velkopolska je vkládá až do V. periody doby bronzové. Dále pak sama připouští, že vývojově starší jsou ty exempláře, na nichž bylo aplikováno jednosměrné tordování. Mladší jsou podle ní charakteristické změnou směru „vinutí“ a ty, jež pocházejí z počáteční fáze doby železné, jsou nápadné několikanásobným tordováním. D. Parma (2004, 433) ohraničuje dobu jejich užití stupni RHA až RHC, což však také není zcela správný závěr. Výše jsme si přiblížili jejich možný výskyt již ve II. periodě doby bronzové. Rovněž spodní hranice Parmovy datace není přesná, neboť v oblasti východovelkopolské skupiny lužické kultury se tordované nákrčníky tohoto typu vyskytují v depotech stupně RHD (Orchow, pow. Mogilno; Ostrów, pow. Sieradz) (Blajer 2001, ryc. 32 a 34).

Naše dva „kateřinské“ exempláře (obr. 13:22; 20:16) můžeme podle výše zmíněných kritérií pravděpodobně zařadit k mladším variantám typickým svou nápadnou změnou stylu provedení tordování.

4. 2. 3. Náramky

V hrobových celcích „kateřinského“ pohřebiště se objevují také náramky. V hrobě č. 48 (obr. 13:23) se nacházel artefakt na průřezu členěný, zdobený rytým dekorem s rovně odříznutými konci, úzce otevřený. Druhý, se zaoblenými konci, na průřezu mírně vypouklý, zdobený rytým dekorem, byl vyzvednut z hrobu č. 79 (obr. 16:8). Třetí (obr. 20:18), se zaoblenými konci, na průřezu mírně vypouklý bez výzdoby, byl nalezen na ploše pohřebiště. U něj není známa příslušnost ke konkrétnímu hrobovému celku.

Problematikou náramků na území Moravy se v minulosti obecně zabýval V. Podborský (1970, 139–140), který obdobné zdobené formy (obr. 13:23; 16:8) datoval do stupňů RHB_{2–3} (Podborský 1970, Abb. 24: 10–12). Pro D. Parmu (2004, 433) jsou rovněž pro stupně RHB obecně typičtější subtilnější formy o zploštělém či vypouklém (ve tvaru písmene D) průřezu. V polské li-

teratuře jsou naproti tomu náramky s „D“ průřezem datované poněkud dříve, a to již do stupňů RHA_{1–2} (Lasak 2001, 140–141). Analogicky velmi blízká forma výzdoby náramku k našemu nález z hrobu č. 79 (obr. 16:8) pochází z jižního Bavorska, kde ji Ch. Neudert (2004, Abb. 8:7) datuje jednoznačně do stupňů RHB_{2–3}. Rovněž k náramku nalezenému v hrobě č. 48 (obr. 13:23) existuje velmi podobně profilovaná varianta z depotu z Černotína (Říhovský 1992, Taf. 90:B:10), datovaného M. Salašem (2005, 418) do horizontu Černotín.

4. 2. 4. Nášivky s ouškem

V hrobech č. 3 (obr. 4:15), č. 48 (obr. 13:20), č. 101 (obr. 18:3) a č. 123 (obr. 19:4) byly nalezeny drobné bronzové kruhové vypouklé plíšky s ouškem, které označujeme jako tzv. nášivky nebo také jako tzv. klenuté knoflíky. Jedná se o velmi běžný bronzový výrobek, který se začíná objevovat v mladším stupni mohylové kultury (Lasak 2001, 102), ovšem doba jeho největšího rozkvětu spadá do stupňů RBD a RHA₁ (Stuchlík, Štof 2004, 358). Tyto předměty se objevují také v pozdní době bronzové (Podborský 1970, Taf. 2:14; 7:12; 33:11–12) a doznívají v časně době železné (Lasak 2001, 102).

4. 2. 5. Litě kroužky

Drobné bronzové litě kroužky (obr. 13:17–19; 20:17), interpretované jako prsteny, ozdoby zapletené do delších vlasů či jako ozdobná součást oděvu (Parma 2004, 435), jsou na nekropolích období popelnicových polí velmi často zastoupeny od nejstarších fází až po halštatský stupeň, a nejsou tudíž nevhodnějším datovacím podkladem (Stuchlík, Štof 2004, 358). Na pohřebišti v Opavě-Kateřinkách se vyskytovaly v hrobovém celku č. 48 (obr. 13:17–19) datovaném na samý konec slezského stupně (RHB₂ – –3).

Poněkud jiného charakteru jsou drobné litě bronzové kroužky nalezené v hrobech č. 8 (obr. 5:13 a 14), č. 22 (obr. 7:22 a 23) a č. 28 (obr. 11:23). Ty jsou nápadné dvojicí drobných protilehlých výstupků situovaných po obvodu. Některé z těchto výstupků jsou vždy hrotité. Podobné nálezy pocházejí z Ředic, okr. Pardubice (Vokolek 1999b, obr. 125:35) z hrobového celku nalezeného v roce 1920, jenž je datován do stupně Ib dle J. Filipa (Vokolek 1999b, 145). Obdobný kroužek byl rovněž nalezen v depotu z Polkovic (Říhovský 1989, Taf. 66:A:15) datovaném V. Dohnalem (1988, 10) do stupně RHB₂ a M. Salašem (2005, 450) do horizontu Boskovice. Analogický se nacházel také v depotu z Rájce-Jetřebí (Říhovský 1992, Taf. 91:A:13), který rovněž dle M. Salaše (2005, 452) přináleží horizontu Boskovice. Na „kateřinském“ pohřebišti se tyto bronzové předměty objevují v hrobových celcích datovaných do stupňů RHA₂/B_{1–2}.

V hrobových celcích námi sledovaného pohřebiště se rovněž nacházely různé bronzové kroužky s otevřenými konci (obr. 5:15; 6:24; 19:9), které ovšem nelze použít pro detailnější dataci.

4. 2. 6. Nože

Součástí výbavy nebožtíků „kateřinského“ nekropole nebyly jen bronzové ozdoby, ale i bronzové nástroje. K nim můžeme přiřadit bronzové nože. Zlomky jednoho byly nalezeny v hrobě č. 8, ovšem torzovitost tohoto artefaktu nedovoluje jeho bližší analýzu. Lze však říci, že nůž jednoznačně prošel žářem pohřební hranice, neboť byl silně

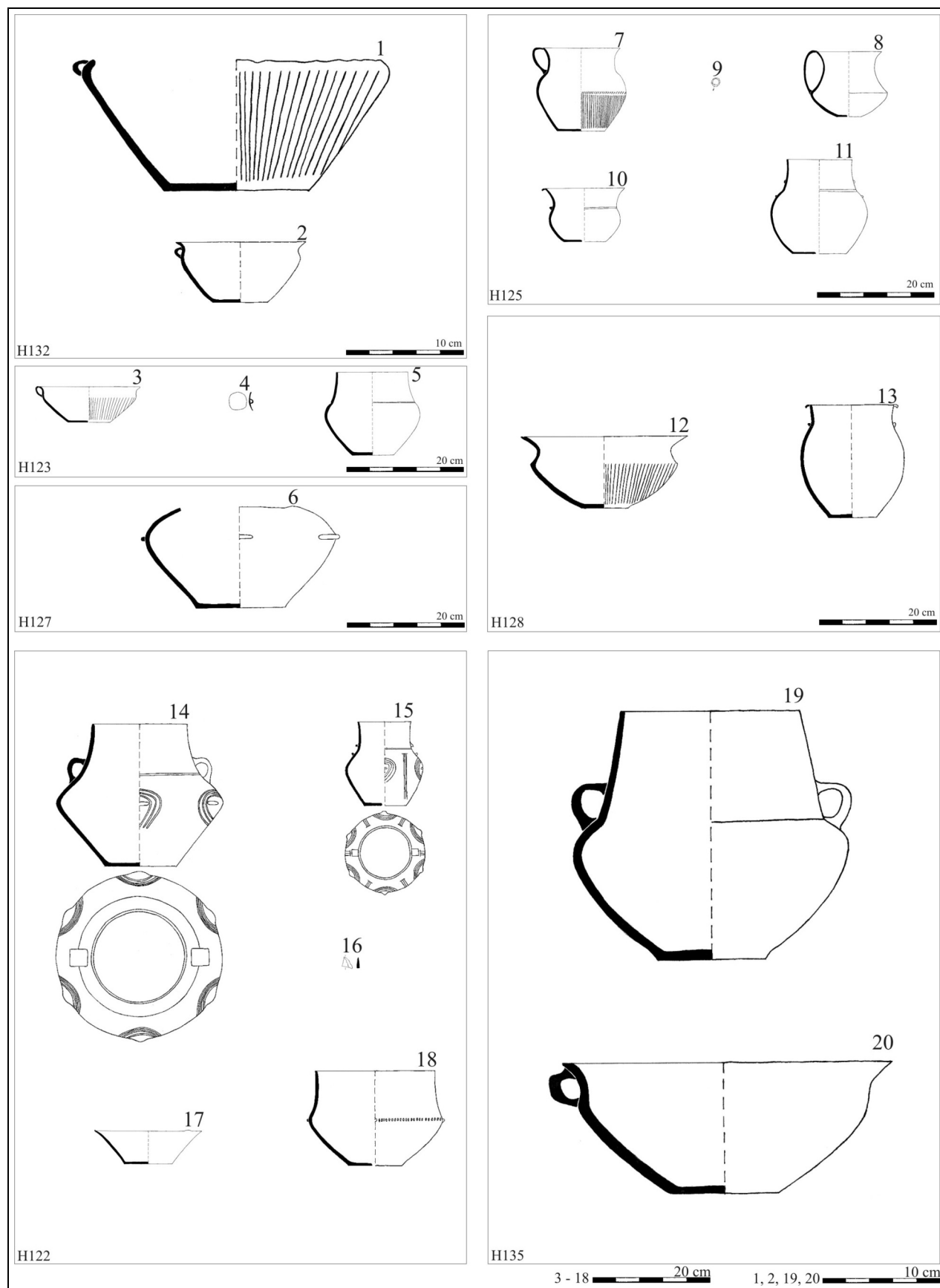

Obr. 19: Opava-Kateřinky. Pohřebiště. Inventář z žárových hrobů. *Fig. 19: Opava-Kateřinky. Graveyard. The inventory of cremation burials.*

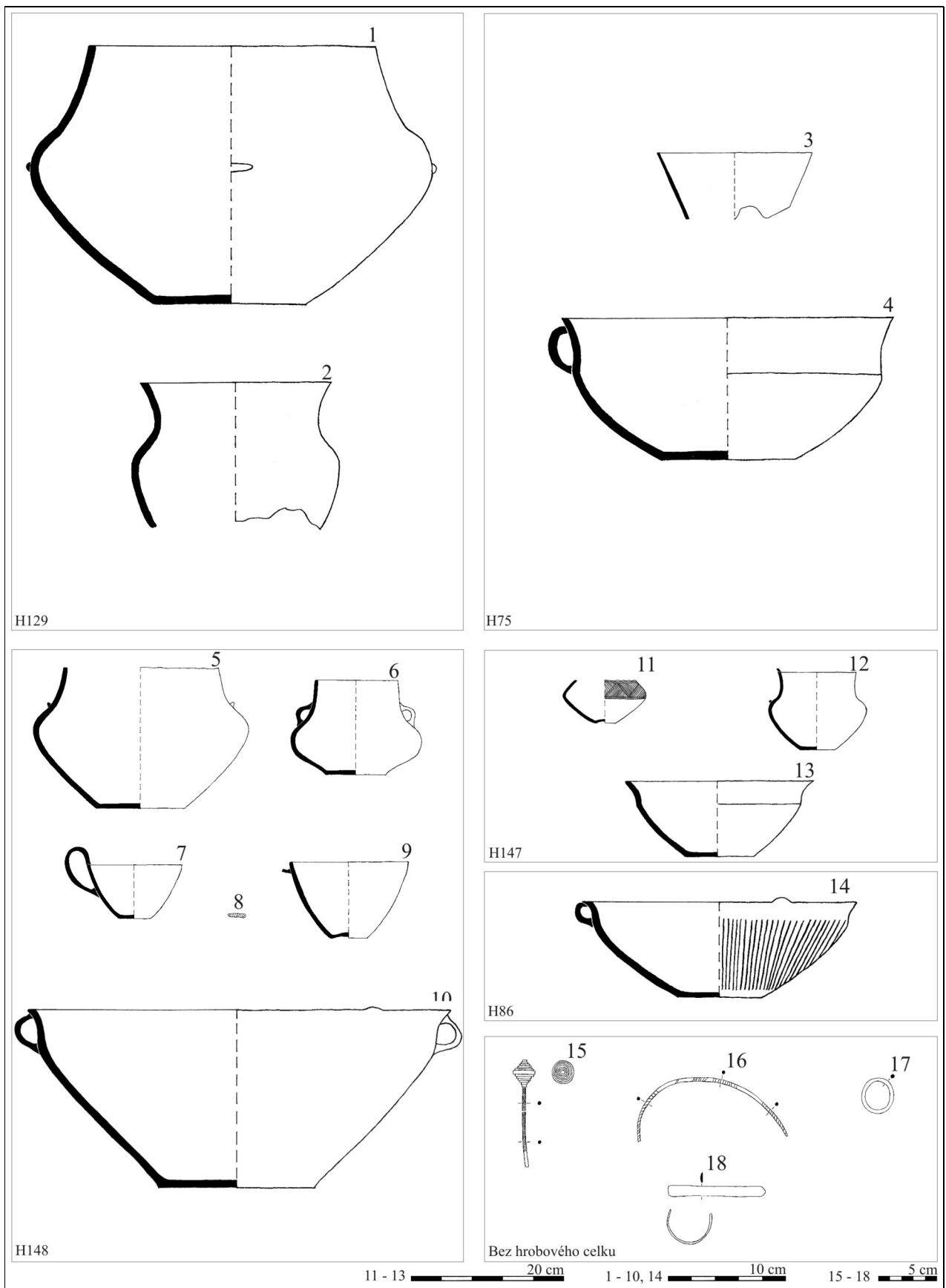

Obr. 20: Opava-Kateřinky. Pohřebiště. Inventář z žárových hrobů. Fig. 20: Opava-Kateřinky. Graveyard. The inventory of cremation burials.

přetavený. Druhý, nesrovnatelně lépe zachovalý, tvořil součást výbavy nebožtíka v hrobě č. 30 (obr. 11:4). Tento nůž přiřadil J. Říhový (1972, 62) k typu Hadersdorf. Jedná se o nástroj, jenž se vyskytoval na širším území střední Evropy, především v pozdní fázi „mladších“ popelnicových polí (RHB_{1/2}–B₃).

4. 3. Zlaté předměty

V hrobě č. 57 byl nalezen zlatý artefakt. Šlo o spirálovitě vinutou zlatou drátěnou záušnici o průměru 0,4 cm a tloušťce drátku 0,5 mm. Tento předmět je z českého Slezska prakticky jediný svého druhu (Jisl 1968, 22), i když se na daném území předpokládá soudobá těžba zlata (srov. Bouzek 2003, 282; Juchelka 2005b, 2–3). Výskyt zlatých předmětů je v lužické kultuře obecně spojován především s její nejstarší fází (RBC₂/D–HA₁), kdy se předpokládá, že exploatace zlata dosáhla svého vrcholu. V období následujícím se zlaté předměty v rámci lužické kultury prakticky již vůbec nevyskytují (Tomášková 2002, 132).

4. 4. Skleněné předměty

Některé hrobové celky „kateřinské“ nekropole obsahovaly vedle keramiky a bronzových ozdob také skleněné korálky. V hrobě č. 105 se nacházely tři zelenomodré, žárem přepálené. V hrobě č. 113 byl jeden rovněž silně žárem přepálený a další, zelenomodrý, se nacházel i v hrobě č. 119. Nejvíce korálků obsahoval hrob č. 123, kde jich bylo napočítáno rovných patnáct. I ony měly zelenomodré zbarvení.

Skleněné výrobky se v širší oblasti Naddunají poprvé objevují v časně době bronzové (srov. Jisl 1955, 29; Kos 2004, 286) a vůbec poprvé v souvislosti s epišňurovým kulturním komplexem (Bátora 2002, 9–18). Ve Slezsku se s nimi zcela logicky dostáváme do styku až mnohem později, a to sporadicky od II. periody doby bronzové (Lasak 2001, 110). Všeobecně se předpokládá, že se do střední a severní Evropy dostávaly v rámci obchodu z dílen lokalizovaných v oblasti Středomoří (Vokolek 1999a, 33). V období lužické kultury se skleněné korálky zcela běžně používají již od nejstaršího stupně (Lasak 2001, 148; Hornák 2002, 19). Na pohřebišti v Kietrzy se objevují v hrobových celcích datovaných do III. periody doby bronzové, větší početní zastoupení mají v období následujícím a rovněž se s nimi na této nekropoli setkáváme i v V. periodě (dle Gedl 1989, 23). Je zajímavé, že skleněné korálky se v jižní oblasti Horního Slezska objevují v časně lužickém období mnohem častěji než v porovnání s jinými polskými regiony (dle Gedl 1996, 28). Na nedalekém pohřebišti v Malých Hořticích byly tyto skleněné předměty identifikovány v hrobovém celku datovaném na přelom stupňů RHB/C (Juchelka, Moravec 2005, 189). V období bezprostředně následujícím (RHC) se na pohřebišti v Kietrzy objevují modře zbarvené korálky větších rozměrů, zdobené žlutými „očky“ s bodem uprostřed (Gedl 1973, 63; srov. Kos 2004, 285–286).

Na pohřebišti v Opavě-Kateřinkách se s nálezy skleněných korálků setkáváme v hrobových celcích datovaných do nejstarší fáze lužické kultury (RBC₂/D–RHA₁).

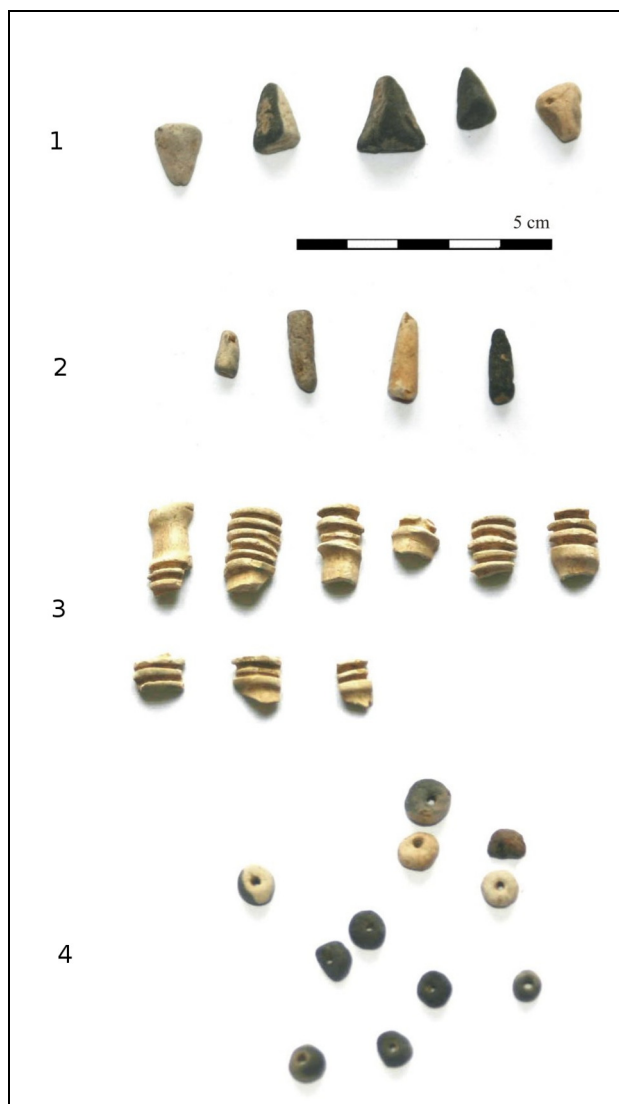

Obr. 21: Opava-Kateřinky. Pohřebiště. Hliněné a kostěné předměty. Fig. 21: Opava-Kateřinky. Graveyard. Clay and bone artifacts.

4. 5. Kostěné předměty

V hrobových celcích „kateřinského“ pohřebiště se objevilo několik kostěných předmětů. V hrobě č. 13, datovaném do stupňů RHA₂–RHB₁, byly nalezeny zlomky dvou jehlic (obr. 6:17) s drobnou „hřebíkovitou“ hlavicí. Zlomek dřívku jiné kostěné jehlice byl vyzvednut z hrobu č. 68a. Z hrobu č. 33 pocházejí zlomky zajímavého kostěného předmětu vyrobeného z duté kosti zdobené příčnými žebry (obr. 21:3). Nepochybně se opět jedná o pozůstatek kostěné jehlice. Ty tvořily součást hrobových výbav i na jiných pohřebištích (Gedl 1992, tab. XLVII:10) a lze připustit, že výrobky z kosti byly zcela běžnou náplní hmotné kultury tehdejší společnosti, bohužel se jich nedochovalo mnoho.

4. 6. Hliněné (nekeramické) předměty

V hrobě č. 12, datovaném do stupňů HB₂–₃, se nacházela kolekce zajímavých drobných hliněných předmětů. V první řadě je nutné zmínit drobné hliněné korálky s otvorem uprostřed (obr. 21:4), které pravděpodobně napodobovaly své skleněné předlohy. Rovněž lze u nich předpokládat i stejné užití, kdy byly zcela nepochybně navle-

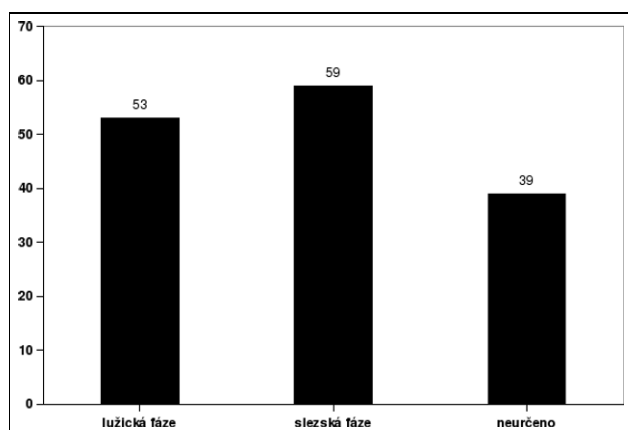

Obr. 22: Celkový počet hrobů pohřebiště v Opavě-Kateřinkách ve vztahu k jednotlivým fázím lužické kultury. *Fig. 22: Number of graves in the Opava-Kateřinky graveyard in particular phases of the Lusatian culture.*

čeny na provázek z blíže neurčeného organického materiálu a tvořily tak jednoduchý náhrdelník (srov. Kos 2004, obr. 7) či náramek. V hrobě č. 21 se nacházel jeden jediný drobný hliněný korálek obdobný těm z hrobu č. 12. Analogický nálezy pochází z blízkého pohřebiště v polské Kietrzy, kde byl v hrobu č. 1662 nalezen předmět stejného druhu (Gedl 1996, tab. XXIII:5).

Neméně zajímavé jsou drobné trojboké hliněné jehly (obr. 21:1) a miniaturní hliněné kužely (obr. 21:2) pocházející z hrobu č. 12, které nebyly opatřeny žádným otvorem, jenž by dovoloval usuzovat, že tvořily součást nějaké zavěšené ozdoby. V případě jejich funkce se můžeme – na podkladě jejich výskytu v dětském hrobě – domnívat, že se jedná o hračky.

5. Rozbor hrobových celků, několik poznámek k pohřebnímu ritu

Na pohřebišti lidu kultury lužických popelnicových polí v Opavě-Kateřinkách byl aplikován výlučně žárový ritus. V případě úpravy hrobu můžeme na základě výsledků výzkumu prováděného L. Jislem (1953) říci, že se na nekropoli uplatňovaly především ploché hroby bez jakékoli vnitřní, ale i vnější úpravy. Hloubka hrobových jam se pohybovala od 0,3 m maximálně do 1 m. Půdorysy byly kruhové (hrob č. 9, 14, 93, 95, 111, 120, 121, 124, 135, 140), oválné (hrob č. 10), téměř trojúhelníkovité (hrob č. 13), čtvercové (hrob č. 19, 21, 80) a obdélné (hrob č. 49, 53). Rohy některých hrobových jam nesly stopy po zaoblení (hrob č. 13 a 80).

Podle antropologické analýzy (provedené J. Chocholem a v případě hrobu č. 85 E. Vlčkem) lze říci (viz obr. 23 a 24), že z celkového počtu 151 zkoumaných hrobů náleželo jednoznačně 37 dětským, 15 ženským a 7 mužským pohřbům. Další 15 hrobů příslušelo neoddiskutovatelně dospělým jedincům, 4 hrobové celky starším jedincům, v šesti hrobech bylo pohřbeno více osob a v jednom hrobovém celku pouze zvíře. Zbýlých 66 hrobových celků nebylo určeno vůbec. Počet blíže určených kosterních pozůstatků představuje více jak polovinu všech odkrytých hrobů „kateřinského“ pohřebiště, což je velmi úctyhodné a s takto zpracovaným souborem lze provádět i další dílčí analýzy.

Kremační ostatky nebožtíka byly do hrobových jam vkládány několika způsoby. Čistě „jámových“ hrobů bylo na pohřebišti nalezeno dvanáct (8, 9, 11, 15, 72, 75, 100, 116, 124, 146, 147, 150) a popel se v těchto případech nacházel buď přímo na dně, nebo v jeho zásypu. V největším procentu jsou však zastoupeny tzv. popelnicové hroby. Nejčastěji se jako urna, a to jak v lužickém, tak i ve slezském stupni, využívalo osudí. Okřín je použit jako popelnice více v lužickém stupni (hroby č. 54, 62, 99, 113, 120, 122, 137), ale objevuje se i ve slezském (hroby č. 16, 39, 48). Specifikem lužického stupně je tzv. nádoba vejčitého tvaru (hroby č. 69, 85, 87, 88, 102, 103), kterou ve slezském střídá látka (hroby č. 12, 16, 22, 43, 95, 98). Jako samostatná popelnice se v lužickém stupni používal i šálek (hroby č. 71, 121, 133, 138, 140), ovšem ve stupni následujícím se objevuje pouze v kombinaci s jinými nádobami (hroby č. 12, 16, 23). V nejstarším období kultury se může na postu urny objevit také miniaturní nádoba (hrob č. 111), či dokonce mísa (hrob č. 132).

Ve většině případů byly kremační ostatky jednoho nebožtíka umístěny do jedné urny. Není však neobvyklé, že byly v rámci hrobu vloženy také do několika různých nádob (hrob č. 12, 16, 22, 23, 39, 42, 49, 57, 82, 110). Velmi zajímavý je hrob č. 32, kde se v jedné jediné popelnici nacházely ostatky dvou jedinců, a to kojence a dospělé ženy. Tento způsob pohřbu však není pro lužickou kulturu nijak neobvyklý. Obdobná „praktika“ byla použita i na jiných pohřebištích (srovnej Gedl 1992, 59) a v některých případech se mohlo jednat o úmrtí matky a jejího dítěte přímo u porodu (Gedl 1996, 48).

Tímto se také dostáváme ke společným pohřbům, které se rovněž objevují. V hrobě č. 85 na naší sledované nekropoli byly pohřbeny ve třech různých nádobách dvě děti ve věku 1 a 6–8 let společně se starším jedincem. Žena společně s dítětem byla pohřbena ve třech osudích v hrobě č. 110. Ve dvou šálcích byla pohřbena žena společně s dítětem také v hrobě č. 121. Tři jedinci, v tomto

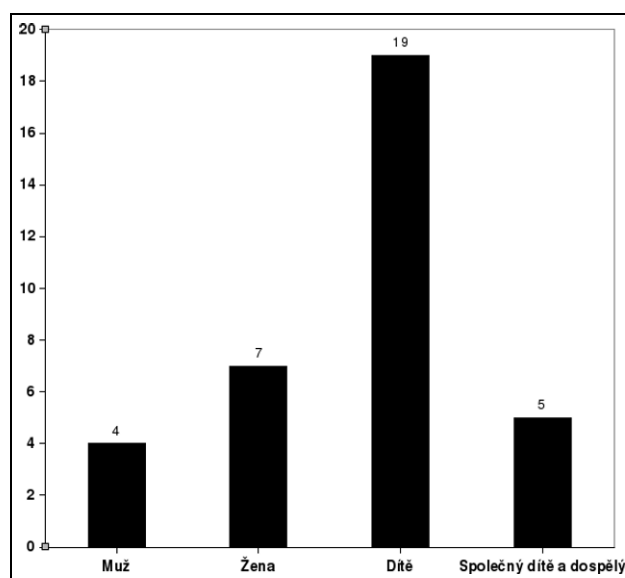

Obr. 23: Hrobové celky lužické fáze z pohřebiště v Opavě-Kateřinkách v závislosti na pohlaví pohřbené osoby. *Fig. 23: Graves of the Lusatian phase in the Opava-Kateřinky graveyard in the relation with the gender of buried person.*

případě se jednalo o dvě ženy a jedno dítě, byli uloženi ve třech nádobách do hrobu č. 122. Samotné dvě děti byly pohřbeny ve dvou džbancích a v jednom osudí v hrobě č. 125. Nejčastěji se tedy na pohřebištích lužické kultury vedle tradičních soliterních hrobů vyskytují dvojhroby, trojhroby, ale setkat se můžeme i se čtyřhroby (srovnej Gedl 1992, 61–62, 91–92).

Již z tohoto názorného přehledu je na první pohled patrné, že pohřby více jedinců jsou na nekropoli v Opavě–Kateřinkách vždy v souvislosti s pohřby dětí a žen, což ovšem není nijak směrodatné, neboť na soudobém pohřebišti v Kietrzi se zcela běžně objevují také společné hroby muže a dítěte (srov. Gedl 1992, 5.; 71–72), nebo také trojhrob, kdy ženské kremační ostatky jsou deponovány v jedné samostatné urně a muž s dítětem je pohřben společně v další popelnici (dle Gedl 1992, 45). Zajímavé je rovněž to, že na pohřebišti v Opavě–Kateřinkách se společné hroby nejčastěji objevují v lužickém stupni (hroby č. 85, 110, 121, 122, 125), nebo výjimečně na počátku slezského stupně (hrob č. 32).

V rámci hrobových celků „kateřinské“ nekropole, u kterých byl proveden pozitivní antropologický rozbor ve vztahu k pohlaví, bylo zjištěno, že mužská kremace se zde vkládala výlučně do osudí (hroby č. 30, 49, 58, 96, 127, 135, 139). Na jiných pohřebištích je však variabilita použité urny v mužském hrobě daleko větší. Pro analogie nemusíme chodit daleko, neboť na nedalekém pohřebišti v Kietrzi se pro mužský pohřeb hodil i okřín (Gedl 1996, 52–53; tab. XV:13) nebo nádoba s široce rozvěřeným ústím (Gedl 1996, 117; tab. LXII:13). V případě urny užitě pro uložení ženských ostatků panuje na sledované nekropoli daleko širší škála. Nejvíce se rovněž používalo osudí (hroby č. 13, 21, 42, 53, 59, 68a, 73, 89, 98), dále okřín (hroby č. 54, 62, 99) a nádobka vejčitého tvaru (hrob č. 102). Ve shodě se závěry M. Gedla (1992, 22) lze jen potvrdit, že závislost použité popelnice pro mužský a ženský hrob není průkazná a lze připustit, že v případě použité urny se rozdíl mezi pohlavími nezohledňoval. U dětských pohřbů, a zde je nutno připomenout, že jich bylo identifikováno nejvíce, panuje široká variabilita. I u nich bylo nejčastěji využíváno osudí (hroby č. 14, 18, 19, 26, 27, 33, 52, 60, 65, 68a, 79, 84, 92, 94, 101, 106, 123, 141, 148), ovšem jako popelnice se objevila i látka (hroby č. 43, 95), nádoba vejčitého tvaru (hroby č. 69, 88, 90, 103), šálek (hroby č. 71, 133) či džbánek (hrob č. 119). Tento závěr je v plné shodě s výsledky výzkumu na pohřebišti v Kietrzi (Gedl 1992, 22–23), kde u dětských hrobů byla rovněž identifikována zdaleka nejširší škála použitých tvarů.

Zajímavé závěry lze rovněž vyvodit i v případě použití více uren určených jednomu jedinci v rámci jednoho hrobového celku. Pozoruhodné je, že mužské pohřby se v drtivé většině případů aplikovaly pouze v jedné popelnici, či výjimečně ve dvou stejných (hrob č. 49). Oproti tomu ženské kremace se ukládala do více uren (2–4 nádoby) mnohem častěji (hroby č. 16, 21, 22, 42, 53), a to nejen v rámci stejné morfologické třídy. Obdobně jsme na tom i u dětských pohřbů, kde se ovšem kremace objevuje maximálně ve třech nádobách (hroby č. 12, 23, 57, 82). Neméně závažný je také fakt, že umístění kremace jednoho jedince do více uren je zvyk, který se na sledo-

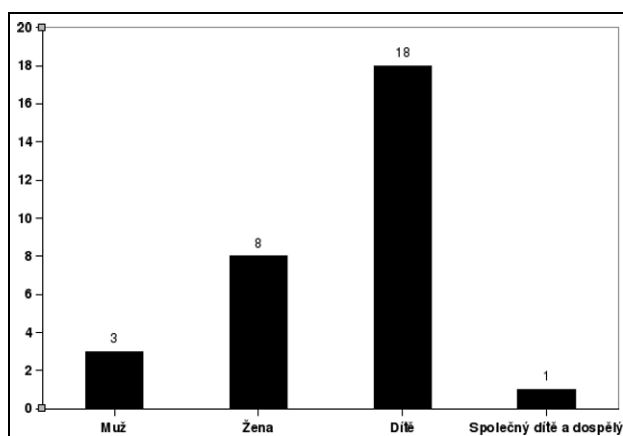

Obr. 24: Hrobové celky slezské fáze z pohřebiště v Opavě–Kateřinkách v závislosti na pohlaví pohřbené osoby. *Fig. 24:* Graves of the Silesian phase in the Opava–Kateřinky graveyard in the relation with the gender of buried person.

vaném pohřebišti objevuje výhradně ve slezském stupni. Pouze v jednom případě byl identifikován ve starším dětském hrobovém celku (hrob č. 57), který ovšem svým charakterem naprosto vybočoval od ostatních soudobých pohřbů (viz níže).

Ve dvou případech (hroby č. 92 a 101) je patrná snaha o anatomické vložení spálených ostatků do urny, kdy na povrchu kremace byly situovány lebeční kosti. Tento fakt je ovšem irelevantní, neboť v zacházení s ostatky nebožtíka panovaly v rámci lužické kultury, podle našeho nynějšího úhlu pohledu, velmi nepietní praktiky, při nichž byly kremační zbytky do urny v drtivé většině případů nasypany bez anatomických souvislostí, a neméně důležitá je skutečnost, že některé kosti, především ty delší, byly před pohřbením rozlamovány, aby se do urny „vešly“ (viz Chochol 1958, 579–580, Juchelka 2007, 356).

Antropologickým rozbohem byla v některých souborech lidských kremačních zbytků identifikována příměs zvířecích kostí (hroby č. 22, 23, 26, 28, 89, 127). Tento fenomén (srov. Juchelka 2007, 357–358), který se v rámci lužické kultury vyskytuje relativně často (Abłamowiczová 1996, 45–66), můžeme interpretovat jako obětinu nebo také jako součást výbavy zemřelého v podobě symbolického pokrmu daného nebožtíkovi na cestu na onen svět (Mogielnicka, Urban 2000, 82–83). Zamyslet se ovšem musíme i nad teorií M. Gedla (1992, 23). Ten velmi logicky připouští, že některé analyzované zvířecí kosti objevené v rámci lidských přepálených ostatků mohly pocházet z kostěných předmětů, které dotyčný jedinec měl při kremaci u sebe (viz kostěné jehlice apod.). Obecně můžeme konstatovat, že zvířecí kosterní pozůstatky se nalézají jak v hrobech mužů a žen, tak i dětí, což je ve shodě i s jinými kulturně shodnými lokalitami (srovnej Gedl 1992, 23; 1996, 75, 94).

S poněkud jinou situací jsme ovšem konfrontováni v případě hrobu č. 146, do kterého byly, jak dokládají výsledky antropologické analýzy, vloženy pouze zvířecí spálené kosti. Lidské ostatky nebyly v tomto hrobě identifikovány vůbec. Pozoruhodné na této věci je také to, že výbava pohřbu byla naprosto stejná, jako by se jednalo o skutečného člověka (viz Juchelka 2007, 358).

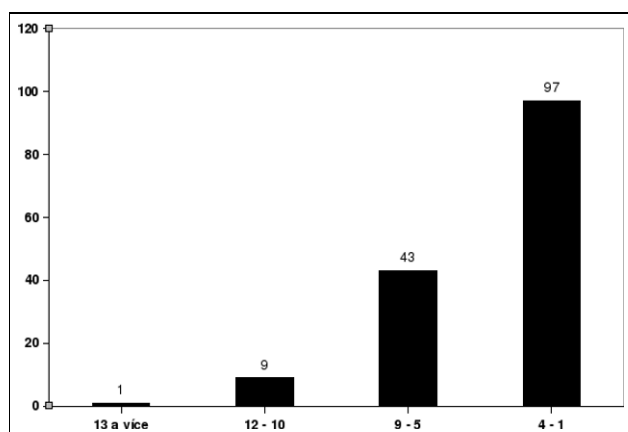

Obr. 25: Hrobové celky v závislosti na počtu nádob v nich obsažených. *Fig. 25: Graves in the Opava-Kateřinky graveyard in the relation with the number of presented vessels.*

Paleobotanickou analýzou zuhelnatělých vzorků dřevin (provedl E. Opravil) bylo zjištěno, že na pohřebišti lužické kultury v Opavě-Kateřinkách bylo pro pohřební hranici využíváno především dřev listnatých stromů (jasan, javor, buk, mlec, topol, vrba, bříza) a jen v jednom případě byl identifikován jehličnan (hrob č. 104).

Urna s kremačními zbytky byla velmi často překryta jinou nádobou. Nejčastěji se na pohřebišti v Opavě-Kateřinkách jednalo o mísu obrácenou dnem vzhůru. Tento zvyk se aplikoval na pohřbech mužů, žen i dětí. Rovněž je velmi důležité, že s překrytím urny mísou se setkáváme jen v lužickém stupni, ale také ve slezském období. Na kremačních ostatcích deponovaných v popelnici byly ovšem umístěny i jiné nádoby, jako např. šálky (hroby č. 53, 63, 133), osudí (hroby č. 57, 65, 91), okřínky (hroby č. 71, 94, 113) či tzv. nádoby vejčitého tvaru (hrob č. 93).

Obecně je pro lužickou fázi typické, ovšem nikoli pravidlem, opatřovat dna uren otvory, tzv. dušníky. Na nekropoli v Opavě-Kateřinkách byl tento „zvyk“ registrován na osudích (obr. 5:22; 9:1; 14:5; 16:22; 17:20; 18:1, 6, 7), okřínkách (obr. 14:13; 17:16, 21; 18:5; 19:18), nádobách vejčitého tvaru (obr. 17:1), látkách (obr. 17:11), džbánkách (obr. 5:23; 19:8, 10), mísách (obr. 19:3) a miniaturních nádobkách (obr. 18:8). Ve dvou případech (hroby č. 17 a 95) se s tímto otvorem setkáváme i ve slezské fázi. V drtivě většině byla dušníkem opatřena ta nádoba, jež sloužila jako popelnice. Ovšem inkriminovaný otvor se objevil i na nádobách, které nesloužily jako urny (např. hrob č. 17 a 125), nebo na nádobách, které urnu dokonce překrývaly (např. hrob č. 123 a 140). Velmi zajímavý je také fakt, že dušník se objevil i na dvou popelnicích ze tří, a to v jednom hrobovém celku (např. hrob č. 122, 125), či na jedné ze tří uren v hrobě č. 85. Rovněž také nelze diferencovat výskyt dušníků podle pohlaví pohřbené osoby, neboť se vyskytují jak v hrobech mužů, tak i žen a dokonce i dětí. Ve společném hrobě č. 122 se otvor objevil na urně ženy a dítěte, zatímco popelnice druhé ženy jím nebyla vybavena vůbec. V trojpohřbu v hrobě č. 85 se proražené dno objevilo na popelnici dospělé osoby, dvě zbylé kremace ho postrádaly.

Zvyk opatřovat nádoby otvorem ve dně se objevuje již od neolitu. Zajímavý je fakt, že se objevuje i v pohřbech

nespálených jedinců (např. hrob únětické kultury v Mušově, srov. Stuchlík 1987). Otázkou tedy zůstává jejich skutečná kultovní náplň v rámci pohřebního ritu. Jejich název – dušník – evokuje spojitost s animistickou představou uvolňování nezničitelné duše. Tato teze je ovšem neudržitelná v případě, že se objevují i v hrobech nespálených jedinců či na nádobách, které jako urny nesloužily. V tom případě nás může napadnout snaha o záměrné poškození nádoby. Ovšem není zcela jasné, proč nebyly tímto způsobem poškozeny v hrobech i další nádoby (srov. Juchelka 2007, 356–357).

Velmi neobvyklý je otvor „proražený“ ve stěně nádoby, situovaný těsně nad dnem v případě urny – okřínku (obr. 17:18) z hrobu č. 113. S obdobně umístěnými otvory se setkáváme např. na pohřebištech knovízské či mlavečské kultury (Pleinerová, Hrala 1988, tab. XXIX).

L. Jisl (1953) si již během výzkumu hrobových celků povšiml, že ucha některých nádob (např. v hrobových celcích 14, 18, 30 a 140) nebyla „urazena“ během manipulace s nimi, ale že k jejich odstranění z těla nádoby muselo jednoznačně dojít úmyslně ještě před jejich vložením do hrobové jámy. Svě tvrzení opíral o fakt, že v hrobě č. 140, jehož hloubka dosahovala 80 cm, chybělo ucho na urně, jež byla navíc překryta dnem jiné nádoby. Navíc se toto ucho nenacházelo ani v rámci hrobové jámy. Stejná situace, rovněž s překrytím urny jinou nádobou, se opakovala i v hrobě č. 18. V hrobě č. 14 ležela ucha oddělena od nádoby v hrobové jámě zvlášť. Ucha byla v těchto několika zcela evidentních případech nejčastěji odstraněna z uren dětských pohřbů (hrob č. 14, 18, 140) a v jednom případě (hrob č. 30) z osudí, jež sloužilo jako popelnice dospělému muži. Zvyk jejich odstraňování je pozorován kromě hrobu č. 140 nejčastěji v hrobových celcích slezského stupně. L. Jisl ve své náleзовé zprávě (1953) vyslovil domněnku, že se může jednat o ekvivalent – náhradu – za proražení dna nádob v předchozím, tedy lužickém období.

Co se množství keramických nádob v jednom pohřbu týká, lze říci, že v lužickém stupni je nejpočetnější hrob č. 6 s dvanácti nádobami. Ostatní „lužické“ pohřby již nejsou tak bohaté a vesměs nepřesahují počet devíti nádob v jednom pohřbu (obr. 26). Hroby slezského stupně jsou keramickým zbožím vybaveny daleko početněji (srov. obr. 28 a 29). Nejbohatší na ně je hrob ženy č. 16, kde

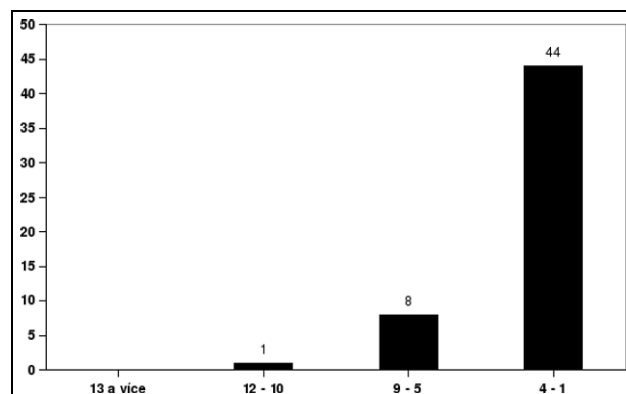

Obr. 26: Počet nádob v hrobech lužické fáze. *Fig. 26: Number of vessels in graves of the Lusatian phase in the Opava-Kateřinky graveyard.*

se nacházelo třináct nádob. Dále následují hrobové celky s minimálně dvanácti (hroby č. 18, 30), jedenácti (hroby č. 17, 32, 48) či desíti (hroby č. 1, 21, 24) keramickými tvary. Nejčastěji se v hrobových celcích celkově nacházely 1–4 nádoby (viz obr. 25). Obdobně tomu bylo i v lužické fázi, kde se opět nejčastěji v hrobě vyskytovaly 1–4 nádoby (viz obr. 26), což je rozdíl oproti slezské fázi, kde se k pohřbu zpravidla vkládalo 5 až 9 nádob (viz obr. 27). Nejvybavenějším dětským pohřbem je hrob č. 18 s dvanácti tvary. Nejbohatším mužským je pohřeb č. 30, rovněž s dvanácti nádobami. Zajímavé je také sledování průměrného počtu nádob v hrobech v závislosti na pohlaví a současně na fázi dané kultury. Lze říci, že na našem pohřebišti byly v lužické fázi na keramické zboží v průměru nejbohatší dětské hroby, následované ženskými a mužskými pohřby (obr. 28), kdy se střední hodnota statistiky pohybovala okolo 2,89 nádoby v hrobě. Ve slezském stupni byly v průměru na nádoby v hrobě nejbohatší ženské hroby následované mužskými a dětskými (obr. 29). V tomto období se pak střední hodnota statistiky ustálila na 7,28 nádobách v jednom hrobě což je oproti lužické fázi nárůst více než čtyři nádoby na jeden hrob.

Na nekropoli v Opavě-Kateřinkách není pozorován v keramické výbavě hrobů lužického stupně žádný markantnější rozdíl mezi pohřby žen a mužů. Drobné rozdíly v keramické výbavě jsou minimálně patrné ve slezském stupni, kdy se v některých hrobech označených antropologem jako ženské objevují členěné šálky s leštěným povrchem a s vnitřní výzdobou (obr. 6:11; 7:10, 11; 14:10). Tyto keramické tvary se prakticky vůbec na sledovaném pohřebišti nevyskytovaly v hrobech mužů či dětí. Obecně lze však říci, že v případě použitých nádob nepanuje žádná výrazná pohlavní bipolarita a rozdíly nejsou rovněž patrné ani mezi hroby dětí a dospělých či starších jedinců (srov. Gedl 1992, 22).

V případě bronzových předmětů se v hrobech „kateřinského“ pohřebiště nejčastěji objevují jehlice (obr. 5:17; 5:16; 6:16; 7:14–16). Svě místo zde mají také různé kroužky (obr. 5:13–15; 6:24; 13:17–19), nášivky (obr. 13:20; 18:3; 19:4), méně náramky (13:23; 16:8) či nákrčníky (13:22). Vedle těchto ozdob se setkáváme i s nálezem bronzového nože v mužském pohřbu č. 30 (obr. 11:4) nebo se zlomky jiného nože v hrobě č. 8. Jednoznačně lze říci, že bronzové předměty, zvláště ozdoby, se na pohřebišti v Opavě-Kateřinkách objevují jak v hrobech mužů, tak v hrobech žen i dětí. Bohatší na bronzové předměty jsou „slezské“ hrobové celky. Nejpočetnější, se sedmi bronzovými artefakty, je hrob dospělého jedince č. 48 z konce slezského stupně a antropologicky neurčený hrob č. 8 se šesti bronzovými předměty. Početný je také hrob staršího jedince č. 17 se čtyřmi bronzovými jehlicemi.

Spirálovitě vinutá zlatá drátěná záušnice byla nalezena v dětském hrobě č. 57, který byl datován do počátečního stadia lužické kultury. Předmět tohoto charakteru je dosud vůbec jediným pravěkým zlatým artefaktem nalezeným na území českého Slezska.

Na pohřebišti v Opavě-Kateřinkách se skleněné korálky nacházely nejvíce v dětských hrobech (hroby č. 113, 119, 123) a v jednom případě také v hrobě dospělého jedince (hrob č. 105), a to výlučně v rámci lužického

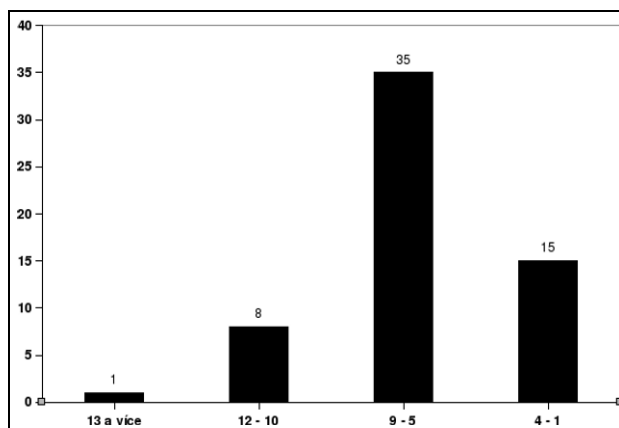

Obr. 27: Počet nádob v hrobech slezské fáze. *Fig. 27: Number of vessels in graves of the Silesian phase in the Opava-Kateřinky graveyard.*

stupně. Na pohřebišti ve Vrbátkách se několik desítek silně žárem deformovaných skleněných korálků našlo v hrobě H2 z počátku mladší doby bronzové (Fojtík 2004, 105–108), ve kterém byl pravděpodobně pohřben dospělý muž (Dočkalová 2004, 123–124). Na pohřebišti v Kietrzi byly skleněné korálky nalezeny ve společném hrobě ženy a dítěte (Gedl 1992, tab. XIX:3), v dvojhrobě malých dětí (Gedl 1992, tab. XIII:5 a 6) a také v hrobě muže (Gedl 1992, tab. XCI:4 a 5). Výskyt těchto nálezů zcela evidentně nemusí být vždy spojen s daným pohlavím či věkem, což dokládá, že skleněný šperk mohl tvořit součást ozdob mužů, žen i dětí.

S kostěnými předměty charakteru zlomků kostěných jehlic (obr. 6:17) se setkáváme na „kateřinské“ nekropoli v hrobech starších žen (hroby č. 13 a 68a) a v jednom případě (hrob č. 33) i v hrobě dítěte (obr. 21:3).

V dětském hrobě č. 12, jenž náležel slezskému stupni, se nacházelo několik velmi atypických drobných hliněných předmětů. V první řadě to bylo šest trojbokých jehlánků (obr. 21:1) a čtyři miniaturní kužely (obr. 21:2). Tyto předměty nebyly opatřeny žádným otvorem, který by dovoľoval usuzovat, že tvořily součást nějakého náhrdelníku či jiné zavěšené ozdoby. V jejich případě můžeme pouze hypoteticky dedukovat, že se mohlo jednat o dětskou hračku. V tomtéž dětském hrobě se nacházelo i třináct drobných hliněných korálků s otvorem uprostřed (obr. 21:4). Jeden jediný obdobný pocházel také ze „slezského“ hrobu dospělé ženy č. 21. Na nedalekém pohřebišti v Kietrzi se shodný hliněný artefakt podařilo objevit ve společném hrobě dvou dětí (Gedl 1996, 62).

Velmi zajímavý je výskyt zlomků silicitu v hrobových celcích „kateřinského“ pohřebiště. Ne vždy se jednalo pouze o surovinu (obr. 19:16), ale v některých případech mohly nálezy představovat i úštěpy (obr. 13:11; 14:3; 18:18). V náleзовé zprávě (Jisl 1953) je uvedeno, že minimálně dva zlomky silicitu byly nalezeny mezi spálenými kostmi, a co je rovněž zajímavé, jeden z nich byl jednoznačně přepálen. Z hrobových celků, ve kterých se tyto nálezy objevily, patřil jeden kojenci a ženě (hrob č. 32) a druhý dvěma ženám a jednomu dítěti (hrob č. 122). Nálezy stejného charakteru se vyskytují i v hrobě dospělé ženy (hrob č. 22) nebo v samostatném hrobě dítěte (hrob č. 57). Se silicitem se v hrobových celcích „kateřinské“

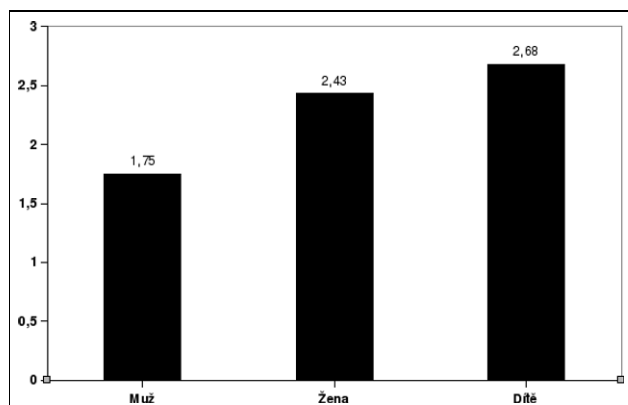

Obr. 28: Průměrný počet nádob v hrobě lužické fáze v závislosti na pohlaví pohřbené osoby. Fig. 28: The average number of vessels in graves of the Lusatian phase in the Opava-Kateřinky graveyard in relation to the gender of buried person.

nekropole setkáváme jak v lužickém (hroby č. 57, 118, 122), tak i ve slezském stupni (hroby č. 22, 32).

V hrobě č. 130 byl nalezen oblázek křemene s jednou odseknutou hranou (obr. 18:15). Tento hrob však byl neúplný a není zcela jasné, zda nález z něj skutečně pochází. Vyloučeno to ovšem není, neboť na jiných soudobých pohřebištích se různě opracované kameny v hrobových celcích tu a tam objevují (srov. Gedl 1996, tab. LXXVI:2; Vokolek 1999a, tab. 40:8; 46; Šabatová, Vítula 2002, 59).

Předchozím rozbohem jsme jednoznačně prokázali, že „slezské“ hrobové celky jsou výrazně bohatší než ty datované do lužického stupně. V počátečním stupni jsou, myšleno variabilitou a počtem nálezů, nejbohatší především dětské hroby. Nejmarkantnější je to v případě hrobu č. 57 (obr. 14:1–4), který kromě šesti keramických nádob obsahoval zlatou záušnici, zlomek bronzové jehlice a dnes již neidentifikovatelný slitek bronzoviny. Bohatě vybaven byl také další dětský hrob, a to hrob č. 113 (obr. 17:18). Zde byl kromě dvou keramických nádob nalezen zlomek bronzové jehlice, silně přetavený bronzový kroužek a roztavený skleněný korálek. O něco bohatší a především lépe zachovalý byl opět dětský hrob č. 123 (obr. 19:3–5), ze kterého byla vyzdvížena trojice keramických nádob, bronzová nášivka, dvakrát vnutý drátěný bronzový kroužek s přeloženými konci, zlomek dalšího bronzového předmětu a především 15 zelenomodrých skleněných korálků. Bohatý byl také antropologicky neurčený hrob č. 6 (obr. 5:1–5) s dvanácti nádobami a zlomkem jehlice.

Vůbec nejbohatší doposud odkrytý pohřeb na nekropoli v Opavě-Kateřinkách byl celek č. 48 (obr. 13:12–23), jenž byl datován na samotný závěr slezského stupně. V hrobě se nacházelo minimálně jedenáct keramických nádob (mj. dva členěné šálky s leštěným povrchem a vnitřní výzdobou) a sedm bronzových předmětů. Již sám fakt, že se mezi bronzou objevil tordovaný nákrčník, dovoluje inferovat, že šlo o pohřeb příslušníka tehdejší společenské elity (Parma 2004, 435–436). Antropologická analýza neprokázala jednoznačně pohlaví pohřbeného, určila však, že se jednalo o dospělého jedince. Na tomto místě je nutno připomenout, že nákrčníky se objevují především v hrobech žen (Podborský 2004, 193; srovnej Fojtík 2004, 108–111; Dočkalová 2004, 125–126). S bohatou výzdobou se setkáváme také v hrobě staršího jedince č. 17 (obr. 7:12–16),

který byl vybaven jedenácti nádobami a čtyřmi jehlicemi, a také v antropologicky neurčeném hrobě č. 8 (obr. 5:10–17), ve kterém se vedle šesti keramických nádob nacházel zlomek bronzového nože, tři bronzové kroužky a dvě jehlice. Do kategorie bohatších hrobů bezesporu patří také hrob ženy č. 16 (obr. 7:1–11) s třinácti keramickými nádobami, dvěma bronzovými záušnicemi a bronzovou jehlicí a hrob jiné ženy č. 21 (obr. 9:24–31) s deseti nádobami, drobným drátěným, třikrát ovinutým bronzovým kroužkem, dvěma jehlicemi a hliněným korálkem. Nadstandardně vybaven byl i hrob dospělého muže č. 30 (obr. 11:1–11) s dvanácti nádobami, bronzovým nožem a bronzovou jehlicí a také společný hrob kojence a ženy č. 32 (obr. 12:7–15) s jedenácti nádobami a dvěma bronzovými jehlicemi.

Nakonec celého tohoto pojednání bych upozornil na jeden velmi nápadný aspekt, a to ten, že vůbec nejbohatší hrobové celky (hroby č. 8, 16, 21, 30 a 48) jsou datovány do konečné fáze slezského stupně.

6. Závěr

Na pohřebišti v Opavě-Kateřinkách bylo doposud zkoumáno celkem 151 hrobových celků, z nichž lužickému stupni zcela bezpečně náleželo 53 a rovných 59 stupni slezskému (obr. 22). U zbylých 39 hrobů nebylo možno provést přesnější chronologické zařazení (viz Tabulky žárových hrobů v části II. Katalog).

Nekropole byla využívána od konce stupně RBC₂ až na přelom stupňů RHB₃/HC. Čistě platěnický hrob nebyl na pohřebišti zachycen ani jeden, ovšem některé hrobové celky byly datovány na přelom stupňů RHB₃/HC (hroby č. 23, 30, 48, 81). Na tomto místě je nutné ještě jednou připomenout, že v šedesátých letech 20. století byl 1 km vzdušnou čarou od zkoumaného pohřebiště identifikován hrob se železným kroužkem uloženým v popelnici. Tento pohřeb byl L. Jislem (1965, 20) datován do platěnické fáze lužické kultury.

Neméně důležitá je skutečnost, že v blízkosti nekropole se nacházelo sídliště slezského a pravděpodobně také pla-

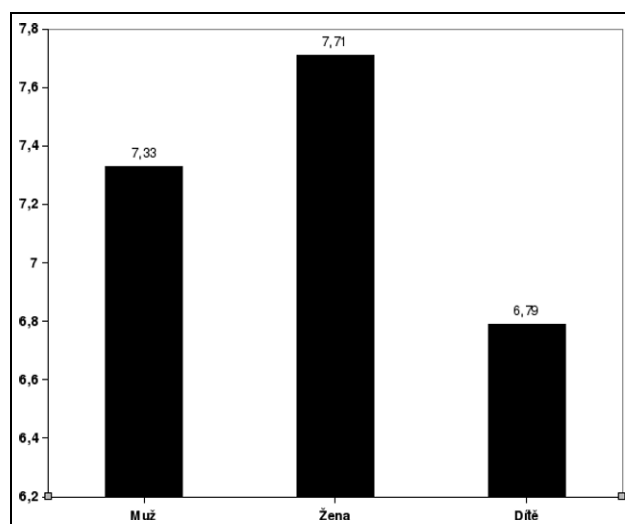

Obr. 29: Průměrný počet nádob v hrobě slezské fáze v závislosti na pohlaví pohřbené osoby. Fig. 29: The average number of vessels in graves of the Silesian phase in the Opava-Kateřinky graveyard in relation to the gender of buried person.

těnického stupně lužické kultury (srov. Jisl 1953; Šikulová 1961, 5).

V okruhu problematiky pohřebního ritu bylo velmi přínosné, že L. Jisl, jakožto autor výzkumu, dal provést antropologické posudky k vybraným hrobovým celkům. Při konfrontaci nálezů z jednotlivých hrobů bylo možno alespoň částečně zodpovědět některé závažnější otázky (viz výše).

Na námi sledovaném pohřebišti se nepodařilo prokázat markantnější rozdíl v keramické výbavě mužů a žen, ani dětí a dospělých jedinců.

Nejbohatšími hrobovými celky v lužickém stupni byly na sledované nekropoli pohřby dětí (57, 113, 123), ve slezské fázi především hroby dospělých jedinců. Obecně je možno soudit, že pohřby slezského stupně měly daleko bohatší výbavu než pohřby starší. Nutno však podotknout, že vůbec nejbohatší hroby pocházejí až z konečného období slezské fáze (hroby č. 8, 16, 21, 30 a 48).

Keramický materiál objevený v hrobech „kateřinského“ pohřebiště hraje velmi důležitou roli při posuzování problematiky vývoje jednotlivých keramických typů. Svým způsobem je tato lokalita klíčovou pro region českého Slezska a při návaznosti na blízké pohřebiště v polské Kietrzi dopomohla zodpovědět mnohé otázky týkající se vývoje keramického zboží v rámci hlubčické podskupiny slezské skupiny.

Neméně významná byla také analýza bronzového materiálu a rozbor dalších nálezů jako kostěných a hliněných předmětů, která přispěla k širšímu obrazu vývoje dané kultury na inkriminovaném území českého Slezska. Do budoucna tak zbývá zpracovat pohřebiště na katastru Vlastoviček-Jarkovic (okr. Opava), které dopomůže k ještě ucelenějšímu obrazu vývoje hmotné náplně lužické kultury na sledovaném území.

Literatura

- Ablamowicz, R. 1996:** Kości zwierzęce w grobach kultury łużyckiej jako wyznaczniki wieku i płci zmarłego. In: *Problemy epoki brązu i wczesnej epoki żelaza w Europie środkowej, Księga jubileuszowa poświęcona Markowi Gedlowi*, Kraków, 45–66.
- Bátora, J. 2002:** Nálezy fajansových korálikov na pohrebiskách zo staršej doby bronzovej na Slovensku. In: *Historia skla 2001*, Nitra, 9–18.
- Blajer, W. 2001:** *Skarby przedmiotów metalowych z epoki brązu i wczesnej epoki żelaza na ziemiach Polskich*. Kraków.
- Bouzek, J. 2003:** Lužická kultura na Opavsku a její vztah k lokalitám v polském Horním Slezsku, *Archeologické rozhledy* 55, 272–284.
- Dehnerová, H. 2000:** Osídlení lokality Úvalno-Cvilín v období lužické kultury. Rkp. diplomové práce. Uloženo: Knihovna Filozofické fakulty Masarykovy univerzity, Brno.
- Dočkalová, M. 2004:** Antropologické posudky žárových pohřbů H2 a H4 z Vrbátek na Prostějovsku. Popelnicová pole a doba halštatská. Příspěvek z VIII. konference, České Budějovice 22.–24. 9. 2004. In: *Archeologické výzkumy v jižních Čechách – Supplementum I*, 123–126.
- Dohnal, V. 1977:** *Kultura lužických popelnicových polí na východní Moravě*. Fontes archaeologicae Moraviae X. Brno.
- Dohnal, V. 1988:** *Opevněná sídliště z doby popelnicových polí na Moravě*. Studie Muzea Kroměřížska 88. Kroměříž.
- Fojtík, P. 2002:** Mohylovo-lužický hrob z Kostelce na Hané (okr. Prostějov), *Archeologické rozhledy*, ročník LIV, sešit 3, 690–699.
- Fojtík, P. 2004:** Žárové pohřebiště u Vrbátek, okr. Prostějov (Nové cesty k poznání pohřebních zvyklostí nositelů kultury lužické). Popelnicová pole a doba halštatská. Příspěvek z VIII. konference, České Budějovice 22.–24. 9. 2004. In: *Archeologické výzkumy v jižních Čechách – Supplementum I*, 103–120.
- Gedl, M. 1959:** Zróznicowanie terytorialne kultury łużyckiej na Górnym Śląsku, *Silesia Antiqua* I, 14–28.
- Gedl, M. 1962:** *Kultura łużycka na Górnym Śląsku*. Wrocław-Warszawa-Kraków.
- Gedl, M. 1973:** *Cmentarzysko halsztatskie w Kietrzu pow. Głubczyce*. Wrocław-Warszawa-Kraków-Gdańsk.
- Gedl, M. 1989:** *Groby z młodszego okresu epoki brązu na cmentarzysku w Kietrzu*. Kraków.
- Gedl, M. 1991:** *Wczesnołużyckie cmentarzysko w Kietrzu (I)*. Kraków.
- Gedl, M. 1992:** *Wczesnołużyckie cmentarzysko w Kietrzu (II)*. Kraków.
- Gedl, M. 1996:** *Wczesnołużyckie cmentarzysko w Kietrzu (III)*. Kraków.
- Gedl, M. 2000:** Wyniki badań wykopaliskowych na cmentarzysku z epoki brązu w Zbrojewsku, województwo Częstochowskie, *Badania Archeologiczne na Górnym Śląsku i ziemiach pogranicznych w 1995 roku*, Katowice, 33–39.
- Gedl, M. 2002:** *Die Halsringe und Halskragen in Polen I (Frühe bis jüngere Bronzezeit)*. Prähistorische Bronzefunde, Abteilung XI, Band 6. Stuttgart.
- Gedl, M. 2003:** Początki kultury łużyckiej w zachodniej części polskich Karpat. In: *Epoka brązu i wczesna epoka żelaza w Karpatach polskich*, Krosno, 379–395.
- Górka, S. 2000:** Naczynia w kształcie buta jako przykład figuralnej plastyki kultowej. In: *Kultura symboliczna kręgu pól popielnicowych epoki brązu i wczesnej epoki żelaza w Europie środkowej*. Warszawa, Wrocław, Biskupin, 237–258.
- Hlas, J., Krasnokutská, T. 2005:** Záchrané archeologické výzkumy v trase budoucí dálnice D 47 v roce 2004. In: *Sborník Národního památkového ústavu v Ostravě*, 90–107.
- Horák, M. 2002:** Sklené koráliky z pohrebiska lužické kultury v Sklabinském Podzámkú. In: *Historia skla 2001*, Nitra, 9–18.
- Chochol, J. 1958:** Dosavadní výsledky antropologického rozboru lužických žárových pohřbů z Českých zemí, *Památky archeologické* XLIX, 559–580.
- Janák, V. 1984:** Záchraný výzkum ve Velkých Hošticích (okr. Opava), *Přehled výzkumů* 1982, 87–88.
- Janák, V. 1985:** Třetí etapa záchraného výzkumu ve Velkých Hošticích (okr. Opava), *Přehled výzkumů* 1983, 109.

- Janák, V. 1987a:** Pokračování záchranného výzkumu ve Velkých Hošticích (okr. Opava), *Přehled výzkumů* 1984, 22.
- Janák, V. 1987b:** Pátá etapa záchranného výzkumu ve Velkých Hošticích (okr. Opava), *Přehled výzkumů* 1985, 72.
- Janák, V. 1989:** Šestá etapa záchranného výzkumu ve Velkých Hošticích (okr. Opava), *Přehled výzkumů* 1986, 97.
- Janák, V. 1990a:** Sedmá etapa záchranného výzkumu ve Velkých Hošticích (okr. Opava), *Přehled výzkumů* 1987, 96–97.
- Janák, V. 1990b:** Záchranné archeologické výzkumy ve Velkých Hošticích, *Vlastivědné listy* 1, ročník 16, 38–41.
- Janák, V., Kouřil, P. 1991:** Problémy a úkoly archeologie v českém Slezsku a na severovýchodní Moravě, *Časopis Slezského zemského muzea, série B*, ročník 40, číslo 3, 193–217.
- Jisl, L. 1949:** Pohřebiště lidu popelnicových polí v Opavě-Kateřinkách, *Archeologické rozhledy* I, s. 59–60.
- Jisl, L. 1953:** Opava-Kateřinky. Rkp. nálezové zprávy, č. p. 2402. Uloženo: Slezské zemské muzeum v Opavě, archeologické pracoviště.
- Jisl, L. 1955:** K počátkům lužické kultury v Československu. In: *Česko-polský sborník vědeckých prací* I. Praha, 9–44.
- Jisl, L. 1965:** Žárové pohřebiště lidu popelnicových polí v Úvalně u Krnova, *Časopis Slezského muzea* XIV, série B, 7–20.
- Jisl, L. 1968:** Slezsko a Ostravsko v pravěku a rané době dějinné. In: *Ostravsko do roku 1840*, Ostrava, 10–29.
- Juchelka, J. 2004:** Sídliště lužické kultury ve Velkých Hošticích (okr. Opava). Popelnicová pole a doba halštatská. Příspěvek z VIII. konference, České Budějovice 22.–24. 9. 2004. In: *Archeologické výzkumy v jižních Čechách – Supplementum I*, 251–264.
- Juchelka, J. 2005a:** Pohřebiště lužické kultury ve Slavkově (okr. Opava), *Přehled výzkumů* 46 (2004), 93–102.
- Juchelka, J. 2005b:** Doba bronzová a doba železná v českém Slezsku, *Vlastivědné listy* 1, ročník 31, 1–3.
- Juchelka, J. 2006a:** Sídlištní objekt ve Vávrovicích (okr. Opava), Příspěvek k problematice malované keramiky lužické kultury v českém Slezsku, *Časopis Slezského muzea, série B*, 55–2006, 1–4, obr. 1.
- Juchelka, J. 2006b:** Pohřebiště lužické kultury v Holasovicích (okr. Opava), *Pravěk NŘ* 14, 219–224.
- Juchelka, J. 2007:** Náboženství, kult a magie lužické kultury. *Pravěk NŘ* 15, 2005, 341–369.
- Juchelka, J., Moravec, Z. 2005:** Pohřebiště lužické kultury v Malých Hošticích (okr. Opava), *Pravěk NŘ* 13, 177–201.
- Kos, P. 2004:** Pohřby žen z doby halštatské v Modřicích u Brna. Popelnicová pole a doba halštatská. Příspěvek z VIII. konference, České Budějovice 22.–24. 9. 2004. In: *Archeologické výzkumy v jižních Čechách – Supplementum I*, 271–292.
- Kouřil, P. 1990:** Fortifikační systém hradiska v Chotěbuzi-Podoboře u Českého Těšína. In: *Pravěk a slovanské osídlení Moravy*, Brno, 307–326.
- Kouřil, P. 1994:** *Slovanské osídlení českého Slezska*. Brno-Český Těšín.
- Král, J. 1960:** Přehled výzkumů opavské expozitury archeologického ústavu ČSAV, pob. v Brně za rok 1959, *Přehled výzkumů* 1959, 177–182.
- Král, J. 1961:** Z výzkumů opavské expozitury Archeologického ústavu ČSAV, pob. v Brně, *Přehled výzkumů* 1960, 106–109.
- Král, J. 1975:** Archeologické nálezy v Opavě v roce 1974 (okr. Opava), *Přehled výzkumů* 1975, s. 82.
- Král, J., Stloukal, M. 1960:** Žárový hrob č. 5 z Vávrovic, okr. Opava, *Časopis Slezského muzea* IX, 69–73.
- Lasak, I. 2001:** *Epoka brązu na pograniczu Śląsko-Wielkopolskim, część II – zagadnienia kulturowo-osadnicze*. Wrocław.
- Mlodkowska-Przepiérowska, I. 2000:** Sprawozdanie z badań ratowniczych na cmentarzysku kultury łużyckiej w Truskolasach, województwo Częstochowskie. *Badania Archeologiczne na Górnym Śląsku i ziemiach pogranicznych w 1995 roku*, Katowice, 28–32.
- Mogielnicka-Urban, M. 2000:** Elementy doktryny religijnej w świetle obrządku pogrzebowego na cmentarzysku ludności kultury łużyckiej w Maciejowicach, woj. siedleckie. In: *Kultura symboliczna kregu pól popielnicowych epoki brązu i wczesnej epoki żelaza w Europie środkowej*. Warszawa-Wrocław-Biskupin, 73–94.
- Moravec, Z. 2005:** Hradisko lužických popelnicových polí v Hradci nad Moravicí (okr. Opava). Rkp. diplomové práce. Uloženo: Knihovna Filozofické fakulty Masarykovy univerzity, Brno.
- Mozsolicz, A. 1985:** Bronzefunde aus Ungarn. Depotfundhorizonte von Aranyos, Kurd und Gyermely. Budapest.
- Nekvasil, J. 1970:** Konečný vývojový stupeň středního (slezského) období lužické kultury na Moravě, *Památky archeologické* LXI, 15–92.
- Novotná, M. 1984:** *Halsringe und Diademe in der Slowakei*. Prähistorische Bronzefunde, Abteilung XI, Band 4. München.
- Novotná, M. 2001:** K depotům horizontu Gyermely v Karpatské kotlině, *Pravěk NŘ* 10, 365–377.
- Opravil, E. 1962:** Dřeviny z archeologických výzkumů v Opavě-Kateřinkách, *Časopis Slezského muzea* XI, řada B, 34–40.
- Parma, D. 2004:** Sídlištní pohřby z Ivanovic na Hané. Popelnicová pole a doba halštatská. Příspěvek z VIII. konference, České Budějovice 22.–24. 9. 2004. In: *Archeologické výzkumy v jižních Čechách – Supplementum I*, 429–450.
- Pavelčík, J. 1958a:** Nový nález z období lužické kultury v Oldřišově, *Přehled výzkumů* 1958, 94.
- Pavelčík, J. 1958b:** Sídliště lidu popelnicových polí v Malých Hošticích, *Přehled výzkumů* 1958, 94.
- Pavelčík, J. 1963:** Starolužické pohřebiště u Velkých Hoštic, *Přehled výzkumů* 1962, 33–34.

- Pleinerová, I., Hrala, J. 1988:** *Březno. Osada lidu knovízské kultury v severozápadních Čechách*. Louny-Ústí nad Labem.
- Podborský, V. 1970:** *Mähren in der Spätbronzezeit und an der Schwelle der Eisenzeit*. Brno.
- Podborský, V. 2004:** Nové nálezy kovových nákrčníků doby bronzové na Moravě a jejich význam. In: *Einflüsse und Kontakte alteuropäischer Kulturen*. Festschrift für Josef Vladar zum 70. Geburtstag, Nitra, 185–198.
- Říhovský, J. 1972:** *Die Messer in Mähren und dem Ostalpengebiet*. Prähistorische Bronzefunde, Abteilung VII, Band 1. München.
- Říhovský, J. 1979:** *Die Nadeln in Mähren und im Ostalpengebiet (von der mittleren Bronze- bis zur älteren Eisenzeit)*. Prähistorische Bronzefunde, Abteilung XIII, Band 5. München.
- Říhovský, J. 1983:** *Die Nadeln in Westungaren I*. Prähistorische Bronzefunde, Abteilung XIII, Band 10. München.
- Říhovský, J. 1989:** *Die Sichel in Mähren*. Prähistorische Bronzefunde, Abteilung XVIII, Band 3. München.
- Říhovský, J. 1992:** *Die Äxte, Beil, Meissel und Hämmer in Mähren*. Prähistorische Bronzefunde, Abteilung IX, Band 17. Stuttgart.
- Salaš, M. 2005:** *Bronzové depoty střední až pozdní doby bronzové na Moravě a ve Slezsku I. a II*. Brno: Moravské zemské muzeum.
- Sklenář, K. 1992:** *Archeologický slovník. Kovové artefakty, část 2. Pravěk a raný středověk*. Praha.
- Stabrava, P. 2001:** Píšť (okr. Opava). *Přehled výzkumů* 42, 138–139.
- Stabrava, P. 2005:** Koberžice (okr. Opava). *Přehled výzkumů* 46, 244–245.
- Stuchlík, S. 1987:** *Únětické pohřebiště v Mušově*. Studie Archeologického ústavu Československé akademie věd v Brně.
- Stuchlík, S., Štrof, A. 2004:** Podolský hrob z Líšně, okr. Brno-město. In: *K počtě Vladimíru Podborskému*, Brno, 355–366.
- Šabatová, K., Vitula, P. 2002:** *Přáslavice. Díly pod dědinou, Kousky a kukličky (II). Pohřebiště a sídliště z doby bronzové (katalog)*. Olomouc.
- Šikulová, V. 1961:** K otázce rybolovu v mladší době kamenné, *Časopis Slezského muzea, řada B*, X, 1–18.
- Šikulová, V. 1971:** Záchranné výzkumy na přestavbě státní silnice Opava–Krnov (okr. Opava), *Přehled výzkumů* 1970, 76–77.
- Štrof, A. 2005:** Žárové hroby ze závěru doby bronzové u Kuřimi, *Pravěk NŘ* 13, 203–220.
- Teržan, B. 1996:** Urnenfelderzeitliche Halsringe zwischen der nördlichen Adrie und Südpolen. In: *Problemy epoki brązu i wczesnej epoki zelaza w Europie środkowej, Księga jubileuszowa poświęcona Markowi Gedlowi*. Krakow, 489–501.
- Tomášková, M. 2002:** Bronzové a zlaté depoty období popelnicových polí v mikroregionu Chlumský les, *Zpravodaj Muzea v Hradci Králové* 28, 129–160.
- Vokolek, V. 1999a:** *Pohřebiště lidu popelnicových polí v Ostroměři*. Hradec Králové.
- Vokolek, V. 1999b:** *Východočeská halštatská pohřebiště*. Pardubice.
- Wels-Weyrauch, U. 1978:** *Die Anhänger und Halsringe in Südwestdeutschland und Nordbayern*. Prähistorische Bronzefunde, Abteilung XI, Band 1. München.
- Wiegandová, L. 1974:** Nálezy z Vávrovic v rámci problematiky předlužického horizontu, *Archeologický sborník (Ostravské muzeum)*, s. 43–53.
- Zežula, M. 2002:** Opava (okr. Opava). Minoritský klášter. Ulice Masarykova, *Přehled výzkumů* 43, 203–204.
- Zežulová, M. 2002:** Stěbořice, „Nad Jamnickou cestou“. KLLPP. Sídlíště. Záchranný výzkum, *Přehled výzkumů* 43, 204–205.

Resumé

A Lusatian amphora with a cremation burial was the first find at the graveyard in 1899 and was handed in to the Silesian Museum by ing. Hartl. Unfortunately, the collection was lost during WWII. In 1932, R. Příhoda salvaged two pots and fragments of a third pot from a disturbed burial. In 1935, a pot with breast-shaped navels and a cup fragment were recovered.

The contents of individual graves were salvaged by architect Schmelzer. After 1928 he salvaged eight pots from Burial 1, in May 1940 six pots from Burial 2, seven pots from Burial 3 and fragments of a bowl from a heavily disturbed Burial 4. He surrendered this collection to the Silesian Museum in 1940.

More burials were destroyed during the construction of border fortifications prior to WWII. Some objects were salvaged (from burials 5 and 6) from the trench walls in 1941 by W. Titze, an employee of the Silesian Museum. Five pots were recovered from Burial 5 and twelve from Burial 6. In 1942, W. Titze discovered Burial 7, which yielded eight pots. Twenty pots were reconstructed from fragments brought to the museum by M. Valík.

During 1945, 1948 and 1951, L. Jisl salvaged a total of 142 burials (Jisl 1953). According to Jisl (1953), burials 5–7 were found to the west of bunker T/XLVII. Burials 8–86 were found on lots No. 2181 and 2256/1; burials 87–141 and 150 on lots 2181, 2245/1 and 2228/1; burials 142–149 on lots 2218/3 and 2181.

A burial with a cinerary urn containing an iron ring was discovered 1 km from the graveyard in the 1960s. This burial was dated to the Platěnice-phase of the Lusatian culture by L. Jisl (1965, 20). This burial (the artefacts have been lost), is probably associated with the graveyard and represents its younger phase.

It is also important to note that the excavation findings were first published by L. Jisl in 1949 (59–60) and in 1955 (16–32). Only the oldest burial complexes were analyzed and most of them came from the southern part of the graveyard. Both of Jisl's publications are general in nature and the individual burial complexes lack detailed chronological analyses and cultural classification.

The Lusatian graveyard in Opava-Kateřinky is a key site for the Czech Silesian region due to the number of burials and certain other characteristics. The recovery

of 151 Lusatian and Silesian cremation burials greatly advanced the chronological knowledge of the material culture development. The analysis of the material culture from the site, which can be considered as a Hlubčice subgroup of the Silesian group (Gedl 1959, 14–28; 1973, 69–96), presents significant progress in our knowledge of the Lusatian culture and fills in some missing pieces of the puzzle regarding settlement between „Polish“ Silesia and northern Moravia.

The excavation of the Opava-Kateřinky graveyard was progressive for its time (Jisl 1953). Individual burial complexes were clearly identified and the associations of individual finds were clearly identifiable on photographs taken by L. Jisl. It was necessary to inventory and draw the artefacts during analysis. Jisl must also be commended for providing samples for palaeobotanical analyses performed by E. Opravil (1962, 35), and samples of cremation remains for anthropological analyses performed by J. Chochol and E. Vlček.

This work is divided into two sections. The first section outlines an introduction to the area, the history of research, artefact analyses, burial ritual and contents of individual burial complexes. The second section (Appendices) is further subdivided into eight subchapters. Descriptions of burial complexes are followed by artefact inventories.

Pottery analyses are presented first and are divided into respective chapters based on morphology. The pottery is then chronologically and typologically classified. The bowls were again analyzed in detail from a typological development and chronological perspectives. The same analyses were performed on other pottery categories such as cups, trenchers, small oval-shaped pots, which developed into pots resembling flower-pots, lids, cups or miniature pots.

Bronze objects were also analyzed using the chronological-typological perspective. In „Opava-Kateřinky“ burial complexes we encounter needles and based on the author's categorization, seven types have been described (with a simple biconical head, with a simple spherical head, with a bulbous head, with a needle loop head, with a biconical stepped head, with a spindle-shaped head and with a vase head). Twisted necklaces with needle loop ends, wristbands decorated with engravings, patches with small loops and cast rings have also been found in the graveyard burials. A bronze knife was recovered from burial complexes 8 and 13. Child burial No. 57 yielded the only gold object found in this graveyard (a coiled gold earrings).

Other objects found in the burials also include glass and clay beads, bone objects resembling needles and small clay three-sided pyramids and miniature clay cones from child burial No. 12.

The anthropological results were very useful for making inferences about the burial ritual which is discussed in the conclusion.

The graveyard in Opava-Kateřinky was used from late RBC2 to late RHB3/ beginning of HC. The older (Lusatian) burials were situated in the southern part of the graveyard (Jisl 1953), although some burials were „Silesian“ (e.g. Burial 135). An unequivocally Platěnice-phase burial

was not identified, although some burial complexes were dated to the end stage of RHB3/beginning of HC (Burials 23, 30, 48, 81).

The richest Lusatian burial complexes at the graveyard were child burials (burials 57, 113, 123) and the richest Silesian burials were mainly adult individuals. In general, the Silesian burials had far more grave goods than older burials. The richest burials belong to the terminal phase of the Silesian period (Burials 16, 21, 30 and 48).

Pottery recovered from the „Opava-Kateřinky“ graveyard plays a very important role in determining the developmental sequence of the different types of ceramics. In a sense, this is a key site for the Czech Silesia region and when considered with the Polish graveyard in Kietrz, it could answer various questions relevant to the development of ceramic objects of the Hlubčice subgroup (Silesian group).

The analyses of bronze objects as well as bone and clay artefacts has also made a major contribution, complementing the picture of the development of this culture in Czech Silesia.

Příloha 1: Tabulka žárových hrobů

Systém katalogizace hrobových celků vychází z práce K. Šabatové a P. Vituly (2002, 57) a liší se jen v některých detailech závislých na provedené terénní dokumentaci či na existenci antropologických (provedeny J. Chocholou a v případě hrobu č. 85 E. Vlčkem) a paleobotanických (provedeny E. Opravilem) analýz.

S1, udává číslo hrobu takové jaké mu bylo přiděleno při výzkumu, či při zpracování materiálu.

S2, úprava hrobu, 1 hrob plochý, 2 mohyla (pozn. připraveno do budoucna), 3 komorový hrob (pozn. připraveno do budoucna), 4 jiná úprava.

S3, rozměry hrobové jámy, hloubka (h) × průměr (p) či rozměry půdorysu stran hrobové jámy (v metrech).

S4, relativní hloubka uložení, RZ0 zahluobené neurčeno, RZ1 zahluobené spíše v ornici, RZ2 zahluoben spíše v podloží.

S5, druh hrobu, J jámový, U urnový, N neurčeno.

S6, způsob uložení kremačních pozůstatků nebožtůlka v hrobové jámě, Z v zásypu, E na dně, O v osudí, Š v šálku, K v okřínku, L v látce, D v džbánku, N v miniaturní nádobce, M v míse, J nádobka vejčitého tvaru, X nenalezeny kremační zbytky, U neurčitelná nádoba.

S7, minimální počet pohřbených osob v jedné hrobové jámě. Závisí na provedení výzkumu a na antropologickém posudku, pokud byl proveden (dle J. Chocholy a v případě hrobu č. 85 E. Vlčka).

S8, věk pohřbených osob (dle J. Chocholy a v případě hrobu č. 85 E. Vlčka). Závisí na provedení antropologického posudku. V případě, že není určen absolutní věk, ale pouze orientační stáří platí: D dospělý jedinec, S starší jedinec, J nedospělý jedinec, N neurčeno, K kojenec, ? nelze určit.

S9, pohlaví pohřbených osob (dle J. Chocholy a v případě hrobu č. 85 E. Vlčka). Závisí na provedení antropologického posudku. M muž, Ž žena, D dítě, N neurčeno.

S10, minimální počet nádob hrobového inventáře.

S11, způsob uložení nádoby v hrobové jámě, Ř v řadě, C centrálně kumulovány na jednom místě, O rozptýleny v hrobové jámě, N nelze identifikovat.

S12, překrytí nádoby s kremačními zbytky jinou nádobou (uvedeno jakou), jiným předmětem či nikoli. Také je zohledněno, jestli bylo, či nebylo překrytí při výzkumu zjištěno. M mísou, Š šálkem, K okřínem, O osudím, N urna nebyla překryta, D džbánkem, X nezjištěno.

S13, výskyt milodarů v pohřbu a jejich druh.

S14, poznámka, jiné okolnosti související s hrobovou jámou či pohřbem.

S15, paleobotanické vzorky, analýza zuhelnatělých či jiných rostlinných mikro - či makrozbytků (dle E. Opravily).

S16, datace dle systému P. Reinecka.

S1	S2	S3	S4	S5	S6	S7	S8	S9	S10	S11	S12	S13	S14	S15	S16
1	1	?	?	N	?	?	N	N	10	N	X		chybí dokumentace		HA ₂ -B ₁
2	1	?	?	N	?	?	N	N	6	N	X		chybí dokumentace		HB ₂ -B ₃
3	1	?	?	N	?	?	N	N	7	N	X	nášívka	chybí dokumentace		HA ₂ -B ₁
4	1	?	?	N	?	?	N	N	1	N	X		chybí dokumentace		HA ₂ -B ₁
5	1	?	?	N	?	?	N	N	5	N	X		chybí dokumentace		HB ₂ -B ₃
6	1	?	?	N	?	?	N	N	12	N	X	jehlíce	chybí dokumentace		BD-HA ₁
7	1	?	?	N	?	?	N	N	8	N	X	min. nádobka (H/7/7)	chybí dokumentace		HA ₂ /B ₁ -B ₂
8	1	0,7(h) × ?	RZ2	J	ZE	?	N	N	6	C	N	br. muž, 2 závesky, stěně výkopu kroužek, 2 jehlíce	jáma nezřetelná, ve stěně výkopu		HB ₁ -B ₂ /B ₃
9	1	0,4(h) × 0,6(p)	RZ2	J	Z	?	N	N	6	N	N	ne	jižní část hrobu zničena výkopem		HB ₁ -B ₂ /B ₃
10	1	0,6(h) × ovál 0,8 na 0,5	RZ2	N	X	?	N	N	3	Ř	N	ne	hrob rozrušený		BC ₂ -D
11	1	0,55(h) × ?	RZ2	J	Z	?	N	N	5	C	M(H11/2)	min. nádobka (H11/4)	hrobová jáma nezřetelná		HB ₁ -B ₂

SI	S2	S3	S4	S5	S6	S7	S8	S9	S10	S11	S12	S13	S14	S15	S16
12	1	0,45(h)× ?	RZ2	U	O(H12/1) L(H12/5) Š(H12/6)	1	6	D	8	Ř	M(H12/10)	br. jehlice, 13 hl. korálků, 6 trojbo- kých hl. jehlánků, 4 hl. kužlky	jáma nezře- telná, předměty spolu s kremací v H12/1		HB ₂ -B ₃
13	1	0,45(h)× 1 na 1,4	RZ2	U	O(H13/1)	1	S	Ž	8	Ř	M(H13/2)	2 br. jehlice, 2 kos- těné jehlice v I3/1	jáma měla v půdo- ryse skoro trojúhelní- kový tvar		HA ₂ -B ₁
14	1	0,37(h)× 0,4(p)	RZ2	U	O(H14/6)	1	?	D	8	Ř	M(H14/1)	min. nádobka (H14/5, 8)	spálené kosti uloženy protáhle od V k Z		HA ₂ /B ₁ -B ₂
15	1	0,3(h)× ?	RZ2	J	pod O(H15/1)	1	D	N	1	C	N	ne			HA-B
16	1	0,6(h)× ?	RZ2	U	O(H16/7) K(16/6) Š(16/8,12) L(16/10)	1	D	Ž	13	C	M(H16/4)	1 br. jehlice, 2 zá- ušnice, min. nád. (H16/3)	hrob rozrušený, br. v H16/7	jasan	HB ₂ -B ₃
17	1	0,4(h)× ?	RZ2	U	O(H17/1)	1	S	N	11	C	N	4 jehlice	bronz v H17/1		HA ₂ -B ₁
18	1	0,7(h)× ?	RZ2	U	O(H18/12)	1	1	D	12	C	M(H18/5)	ne	hrob rozrušený		HA ₂ -B ₁
19	1	0,35(h)× 0,7 na 0,7	RZ2	U	O(H19/1)	1	2 až 3	D	9	Ř	M(H19/9)	br. jehlice	bronz v H19/1	javor	HB ₂ -B ₃
20	1	0,85(h)× ?	RZ2	N	X	?	N	N	9	C	N	ne	jáma nezřetelná	jasan	HB ₁ -B ₂
21	1	0,4(h)× 0,85 0,85	RZ2	U	20(OH21/1,3)	1	D	Ž	10	C	M(H21/2)	br. jehlice, kroužek, tyčinka, hl. korálek, min. nád. (H21/8)	bronz a korálek v H21/1		HB ₁ /B ₂ -B ₃
22	1	0,55(h)× ?	RZ2	U	O(H22/3) L(H22/2)	1	D	Ž	6	C	M(H22/1)	2 br. závěšky, zlo- mek jehlice, min. nád., zlomek sličtici	příměs spálených zvířecích kostí, br. v H22/3		HB ₁ -B ₂
23	1	0,50(h)× ?	RZ2	U	O(H23/2) L(H23/6) Š(H23/7)	1	J	D	9	C	M(H23/1)	br. jehlice	příměs spálených zvířecích kostí, br. v H23/2	buk, jasan mleč, olše	HB ₂ -B ₃ /C
24	1	0,50(h)× ?	RZ2	U	O(H24/1)	?	N	N	10	Ř	M(H24/2)	br. jehlice	bronz v H24/1		HB ₂ -B ₃
25	1	0,45(h)× ?	RZ1	U	O(H25/1)	?	N	N	4	O	X	br. jehlice	bronz v H25/1		HB ₁ -B ₂
26	1	0,55(h)× ?	RZ2	U	O(H26/4)	1	1 až 2	D	7	C	N	ne	v H26/6 zvířecí kosti	jasan	HB ₁ /B ₂ -B ₃
27	1	0,30(h)× ?	RZ2	U	O(H27/1)	1	1	D	1	C	N	br. ozdoba nedefi- novaná	jáma nezřetelná, br. spálený v H27/1		
28	1	0,50(h)× ?	RZ2	U	O(H28/1)Z	1	D	N	7	Ř	N	br. závěsek, br. jeh- lice a br. svinutý drátek	příměs zvířecích spá- lených ko. v H28/3 byl H28/4, br. v H28/1		HA ₂ -B ₁
29	1	0,25(h)× ?	RZ1	U	O(H29/5)	1	D	N	5	C	X	br. kroužek a jehlice	horní část hrobu poru- šena		HA ₂ -B ₁
30	1	0,50(h)× ?	RZ2	U	O(H30/1)	1	D	M	12	C	N	br. muž, br. jehlice	jáma nezřetelná, br. v H30/1		HB ₂ -B ₃ /C
31	1	?	RZ1	N	X	?	N	N	3	C	X	ne	hrob zničen		
32	1	0,40(h)× ?	RZ2	U	O(H32/1)	2	DK	Ž a D	11	C	M(H32/2)	2 jehlice, min. ná- dobka, zlomek sili- citu	jáma nezřetelná, br. v H32/1		HA ₂ -B ₁
33	1	0,40(h)× ?	RZ2	U	OH33/1)Z	1	N	D	7	C		br. jehlice, ko. ozdoba	jáma nezřetelná, br. a ko. v H33/1	topol nebo vrba	HA ₂ -B ₁
34	1	0,50(h)× ?	RZ1	U	O(H34/1)	1	D	N	2	N	N	ne	hrob rozrušený		

S1	S2	S3	S4	S5	S6	S7	S8	S9	S10	S11	S12	S13	S14	S15	S16
35	1	0,40(h)× ?	RZ2	N	X	?	N	N	9	C	N	ne	jáma nezřetelná		HA ₂ -B ₁
36	1	0,50(h)× ?	RZ1	N	X	?	N	N	2	N	N	ne	hrob rozrušený		HA ₁ -A ₂
37	1	0,50(h)× ?	RZ2	N	X	?	N	N	3	C	N	ne	hrob rozrušený		HA ₂ -B ₁
38	-	-	-	-	-	-	-	-	-	-	-	-	jáma lineární keramiky		
39	1	0,45(h)× ?	RZ2	U	O(H59/2) K(H59/3)	1	N	N	7	Ř	M(H59/1)	br. jehlice	jáma nezřetelná, br. v zásypu		HB ₁ /B ₂ -B ₃
40	1	0,35(h)× ?	RZ1	U	O(H40/5)Z	1	N	N	5	C	N	ne	hrob rozrušený		HA ₂ -B ₁
41	1	0,45(h)× ?	RZ2	N	X	?	N	N	5	C	N	ne	horní část hrobu rozrušená	javor	HA ₂ -B ₁
42	1	0,40(h)× ?	RZ2	U	2O(H42/2 a 6)	1	D	Ž	7	C	N	ne	jáma nezřetelná		HA ₂ -B ₁
43	1	0,40(h)× ?	RZ2	U	L(H43/3)	1	?	D	8	C	N	br. jehlice, drátěný kroužek	br. v H43/3		HA ₂ -B ₁
44	1	0,25(h)× ?	RZ1	N	X	?	N	N	2	N	X	ne	hrob rozrušený		
45	1	0,25(h)× ?	RZ1	N	X	?	N	N	1	N	X	ne	hrob rozrušený		
46	1	0,25(h)× ?	RZ1	U	O(H46/1)	1	N	N	1	N	X	ne	hrob rozrušený		
47	1	0,10(h)× ?	RZ1	N	X	?	N	N	3	N	X	ne	hrob rozrušený		
48	1	0,30(h)× ?	RZ2	U	K(H48/1)	1	D	N	11	C	M(H48/2)	br. nákrčník, 3 kroužky, jehlice, náramek, našívka	jáma nezřetelná, br. v H48/1		HB ₂ -B ₃ /C
49	1	0,50(h)× 1 na 0,70	RZ2	U	2O(49/1 a 3)	1	D	M	8	Ř	N	br. jehlice	br. v H49/1		HB _{1/2} -B ₃
50	1	0,40(h)× ?	RZ1	N	X	?	N	N	1	N	N	ústěp silicitu	hrob zničen		
51	1	-	RZ1	U	U	1	?	D	3	N	N	br. jehlice, br. svitnutý drátek	hrob zničen bronz v H52/1		HA ₂ -B ₁
52	1	0,35(h)× ?	RZ2	U	O(H52/1)	1	?	D	4	O	N	br. jehlice, min. nádobka (H53/2)	bronz v H53/1		HB ₂ -B ₃
53	1	0,45x0,90 na 0,60	RZ2	U	3O(H53/1,3 a 6)	1	S	Ž	8	C	Š(H53/7)	br. jehlice, min. nádobka (H54/3)	hrob rozrušený, br. v H54/3, jež je v H54/1		BD-HA ₁
54	1	0,60x?	RZ2	U	K(H54/1)	1	S	Ž	3	C	M(H54/2)	br. jehlice	br. v H58/1		BC ₂ -D
55	1	0,45x?	RZ2	U	O(H55/1)	1	S	N	2	C	X(H55/2)	ne	jáma nezřetelná		BD-HA ₁
56	1	0,55x?	RZ2	U	O(H56/1)	1	S	N	2	C	N	slitek br., zl. kroužek, br. jehlice, min. nádobka, úštěp silicitu	jáma nezřetelná, br. v H57/1, 3; H51/3 je v H51/2		BC ₂ -D
57	1	0,50x?	RZ2	U	2O(H57/1 a 2)N(H57/5)	1	?	D	6	C	O(H57/2)	br. jehlice	br. v H58/1		BC ₂ -D
58	1	0,60(h)× ?	RZ2	U	O(H58/1)	1	D	M	1	C	N	br. slitek	jáma nezřetelná, v H59/1 umístěn H59/4		BC ₂ -D
59	1	0,55(h)× ?	RZ2	U	O(H59/1)	1	D	Ž	4	O	N	ne	jáma nezřetelná		BD-HA ₁
60	1	0,55x?	RZ2	U	O(H60/1)	1	I	D	1	C	N	ne	jáma nezřetelná, v H61/1 umístěn H61/2		BD-HA ₁
61	1	0,40(h)× ?	RZ2	U	O(H61/1)	1	N	N	2	C	N	ne	jáma nezřetelná		BD-HA ₁
62	1	0,60(h)× ?	RZ2	U	K(H62/1)	1	S	Ž	2	C	M(H62/2)	ne	jáma nezřetelná		BD-HA ₁

SI	S2	S3	S4	S5	S6	S7	S8	S9	S10	S11	S12	S13	S14	S15	S16
63	1	0,60(h)× ?	RZ2	N	X	?	N	N	2	C	Š(H63/2)	ne	jáma nezřetelná		BC ₂ -D
64	1	0,30(h)× ?	RZ2	N	X	?	N	N	2	C	X	ne	hrob rozrušený		BD-HA ₁
65	1	0,50(h)× ?	RZ2	U	O(H65/1)	1	?	D	2	C	O(H65/2)	br. jehlice	br. v H65/1		
66	1	?x0,50(p)	RZ1	N	X	?	N	N	3	C	X	ne	hrob rozrušený		
67	1	-	RZ1	N	X	?	N	N	2	C	X	ne	hrob rozrušený		
68a	1	0,30x?	RZ2	U	O(H68a/1)	1	S	Z	2	C	M(H68a/2)	ko. jehlice	jáma nezřetelná		HA ₁ -A ₂
68b	1	0,50x?	RZ2	U	O(H68b/1)	1	do 6	D	2	C	M(H68b/2)	ne	jáma nezřetelná		HA ₂ -B ₁
69	1	0,45(h)× ?	RZ2	U	J(H69/1)	1	?	D	5	R	M(H69/2)	br. jehlice a krou- žek, min. nádobka (69/3,4)	jáma nezřetelná, br. v H69/1		BD-HA ₁
70	1	0,30(h)× ?	RZ1	N	X	?	N	N	2	C	X	min. nádobka (H70/2)	hrob rozrušený		BD-HA ₁
71	1	0,25(h)× ?	RZ2	U	Š(H71/1)	1	?	D	2	C	K(H71/2)	ne	jáma nezřetelná		BD-HA ₁
72	1	0,80(h)× 0,60(p)	RZ2	J	Z	?	N	N	1	N	X	br. jehlice	jáma vyplněná uhlíky, šedým popelem		
73	1	0,60(h)× ?	RZ2	U	O(H73/1)	1	D	Z	1	N	N	ne	jáma rozrušená		
74	1	0,40(h)× ?	RZ2	N	X	?	N	N	2	C	N	ne	jáma rozrušená		
75	1	0,55(h)× 0,65 0,55	RZ2	J	Z	1	S	N	3	C	N	ne		javor	HA ₂ -B ₁
76	1	0,25(h)× ?	RZ1	N	X	?	N	N	2	N	N	ne	zmeť střepů	javor	
77	1	0,30(h)× ?	RZ1	N	Z	1	D	N	1	N	N	ne	zmeť střepů		
78	1	0,30(h)× ?	RZ1	U	O(H78/1)	1	N	N	5	C	N	ne	jáma nezřetelná		HA ₂ -B ₁
79	1	0,30(h)× ?	RZ2	U	O(H79/3)	1	N	D	8	C	N	br. jehlice a br. nára- mek	H79/7 překryt H79/2 a pod ním H79/8, br. v H79/3		HB ₂ -B ₃
80	1	0,40(h)× 0,80 0,80	RZ2	U	N(H80/1) E	1	N	N	3	C	N	min. nádobka (H80/1)	hrobová jáma měla za- oblené rohy	buk	
81	1	0,40(h)× ?	RZ2	U	O(H81/1)	1	D	N	7	R	N	min. nádobka (H81/2,4)	jáma nezřetelná		HB ₂ -B ₃ /C
82	1	0,40(h)× ?	RZ2	U	3O(H82/1,4, 5)	1	J	D	8	C	M(H82/2)	ne	jáma nezřetelná		HB ₁ /2-B ₃
83	1	0,30(h)× ?	RZ1	U	U(H83/1)	1	N	N	2	N	N	ne	jáma nezřetelná		
84	1	0,40(h)× ?	RZ2	U	O(H84/3)	1	?	D	6	C	N	br. jehlice, min. ná- dobka s pokličkou (H84/2)	jáma nezřetelná, br. v H84/3		HB ₂ -B ₃
85	1	0,60(h)× ?	RZ2	U	O(H85/1) D(H85/3) J(H85/5)	3	S ₁ ,6-8	N a 2D	6	C	M(H85/2)	br. tyčinka	jáma nezřetelná, br. v H85/1		BC ₂ -D
86	1	?	RZ1	N	X	?	N	N	2	N	N	ne	jáma nezřetelná		BD-HA ₁
87	1	0,65(h)× ?	RZ2	U	J(H87/1)	1	N	N	2	C	N	ne	jáma nezřetelná		BC ₂ -D
88	1	0,55(h)× ?	RZ2	U	J(H88/1)	1	N	D	2	C	N	ne	jáma nezřetelná		BC ₂ -D

S1	S2	S3	S4	S5	S6	S7	S8	S9	S10	S11	S12	S13	S14	S15	S16
89	1	1,05(h)× ?	RZ2	U	O(H89/1)	1	D	Ž	2	C	N	ne	jáma nezřetelná, zvířecí spálené ko. v urně		BD-HA ₁
90	1	0,90(h)× ?	RZ2	U	J(H90/1)	1	?	D	3	C	X(H90/2)	ne	jáma nezřetelná		BC ₂ -D
91	1	1,00(h)× ?	RZ2	U	O(H91/2) a pod nřm	1	N	N	2	C	O(H91/1)	ne	H91/2 na skvěně černé hlíny s křitkami		BD-HA ₁
92	1	0,90(h)× ?	RZ2	U	O(H92/1)	1	?	D	2	C	M(H92/2)	ne	lebeční kosti nahofe, dlouhé dole v nad. H92/1		BD-HA ₁
93	1	0,55(h)× 0,25(p)	RZ2	U	D(H93/1)	1	N	N	2	C	J(H93/2)	ne	na dně 5 cm močná vrstva z tmavé hlíny, uhličky		
94	1	0,80(h)× ?	RZ2	U	O(H94/1)	1	?	D	2	C	K(H94/2)	ne	jáma nezřetelná		BD-HA ₁
95	1	0,65(h)× ?	RZ2	U	L(H95/3)	1	?	D	3	C	M(H95/1)	spirálka, min. nádobka (H95/2)	H95/3 stála v černé hlíně o ploše cca 35 cm, br. v 95/3		HB ₂ -B ₃
96	1	0,55(h)× ?	RZ2	U	O(H96/1)	1	D	M	3	C	M(H96/2)	ne	jáma nezřetelná		BC ₂ -D
97	1	0,50(h)× ?	RZ2	U	O(H97/1)	1	D	N	2	C	N	ne	jáma nezřetelná		BC ₂ -D
98	1	0,60(h)× ?	RZ2	U	O(H98/1)	1	D	Ž	3	C	M(H98/2)	ne	jáma nezřetelná		BD-HA ₁
99	1	0,60(h)× ?	RZ2	U	K(H99/1)	1	D	Ž	2	C	M(H99/2)	ne	jáma nezřetelná		BD-HA ₁
100	1	0,70(h)× ?	RZ2	J	Z	?	N	N	1	O	N	ne	H100/1 na ploše cca 40 cm, pod ní spálené ko.		BD-HA ₁
101	1	0,62(h)× ?	RZ2	U	O(H101/2)	1	?	D	3	C	M(H101/1)	slitek br., nádobka	v urně byly lebeční kosti umístěny nahofe		BC ₂ -D
102	1	0,45(h)× ?	RZ2	U	J(H102/1)	1	D	Ž	1	C	N	ne	jáma nezřetelná		BC ₂ -D
103	1	0,60(h)× ?	RZ2	U	J(H103/1)	1	?	D	3	C	(H103/2)	br. jehlice	br. v H103/1		BC ₂ -D
104	1	0,30(h)× ?	RZ2	U	U(H104/1)	1	N	N	1	C	N	ne	jáma nezřetelná	jehličnan	
105	1	0,25(h)× ?	RZ1	U	O(H105/1) N(H105/2)	1	D	N	4	Ř	N	3 skl. korálky, min. nádobka (H105/3)	hrob rozrušený		
106	1	0,25(h)× ?	RZ1	U	O(H106/1)	1	?	D	1	C	N	ne	hrob rozrušený		BC ₂ -D
107	1	0,30(h)× ?	RZ1	U	U(H107/1)	1	D	N	1	N	X	ne	hrob rozrušený		
108	1	0,70(h)× ?	RZ2	U	N(H108/1)	1	I	D	2	C	N	min. nádobka (H108/1)	H108/1 postavena ve sítěpích H108/2		BD-HA ₁
109	1	0,50(h)× ?	RZ2	N	X	?	N	N	1	O	N	ne	hrob rozrušený		
110	1	0,43(h)× ?	RZ2	U	3O(H110/1,3,4)	2	?	Ž a D	5	Ř	N	ne	jáma nezřetelná		BC ₂ -D
111	1	0,75(h)× 0,35(p)	RZ2	U	N(H111/1) ZE	1	D	N	5	C	N	min. nádobka (H111/1,3,4)			BD-HA ₁
112	1	0,50(h)× ?	RZ2	N	X	?	N	N	1	N	N	ne	hrob rozrušený		
113	1	0,40(h)× ?	RZ2	U	K(H113/1)	1	?	D	2	C	K(H113/2)	br. jehlice, br. kroužek, sk. korálky roz-tavené	jáma nezřetelná, br. v H113/1		BD-HA ₁

SI	S2	S3	S4	S5	S6	S7	S8	S9	S10	S11	S12	S13	S14	S15	S16
114	1	0,40(h)× ?	RZ2	U	O(HI14/1)	1	D	N	2	C	(HI14/2)	br. jehlice	br. v HI14/1		BC ₂ -D
115	1	0,30(h)× ?	RZ2	N	X	?	N	N	2	N	N	ne	hrob rozrušený		
116	1	0,40(h)× ?	RZ2	J	Z	1	N	N	1	N	N	ne	hrob rozrušený		BD-HA ₁
117	1	0,40(h)× ?	RZ2	U	U(HI17/1)	1	N	N	1	N	N	zlomek silicitu	hrob rozrušený		
118	1	0,47(h)× ?	RZ2	U	O(HI18/1)	1	D	N	1	C	N	1ústěp silicitu	jáma nezřetelná		BC ₂ -D
119	1	0,45(h)× ?	RZ2	U	D(HI19/1)	1	?	D	2	C	M(HI19/2)	sk. korálek, 2 spí- rátky	jáma nezřetelná, br. a sk. v HI19/1		BC ₂ -D
120	1	1,00(h)× ?	RZ2	U	K(HI20/1) E	1	N	N	3	C	M(HI20/2)	br. jehlice	dno skvrna cca 40 cm se spálenými uh. a ko.		BD-HA ₁
121	1	0,90(h)× ?	RZ2	U	2S(HI21/1,2)	2	?	Ž a D	2	C	N	ne	dno tmavé hlíny cca 20 cm; HI21/1 v HI21/2		BD-HA ₁
122	1	0,85(h)× ?	RZ2	U	O(HI22/1) K(HI22/3) O(HI22/4)	3	?	Ž a D	5	C	M(HI22/2,5)	zlomek silicitu	jáma nezřetelná		BD-HA ₁
123	1	0,82(h)× ?	RZ2	U	O(HI23/1)	1	?	D	3	C	M(HI23/2)	br. nášivka, krou- žek, br. slitek, 15 sk. korálků	jáma nezřetelná, br. a sk. v HI23/1	listnáč	BD-HA ₁
124	1	0,50(h)× ?	RZ2	J	Z	1	?	N	1	O	N	ne	jáma nezřetelná		
125	1	0,70(h)× ?	RZ2	U	D(HI25/1) O(HI25/3) D(HI25/6) E	2	1,N	2D	9	C	HI25/2a4	br. kroužek, jehlice	v nádobě HI25/6 nale- zeno dítě okolo 1 roku, br. v HI25/3		BD-HA ₁
126	1	0,65(h)× ?	RZ2	U	L(HI26/1)	1	?	N	1	C	N	br. jehlice	br. v HI26/1		
127	1	0,65(h)× ?	RZ2	U	O(HI27/1)	1	D	M	2	C	N	ne	příměs zvrřecích kostí		BC ₂ -D
128	1	1,20(h)× ?	ZR2	U	L(HI28/2)	1	S	N	3	C	M(HI28/1)	ne	na dně 20 cm vistva uhlíků o ploše 0,7x0,8m	javor mlč	HA ₁ -A ₂
129	1	0,70(h)× ?	RZ2	U	O(HI29/1)	1	N	N	2	C	N	ne	jáma nezřetelná		BC ₂ -D
130	1	0,62(h)× ?	RZ1	U	U(HI30/1)	1	N	N	2	C	N	plochý obléžek kře- mene	hrob rozrušený		
131	1	0,55(h)× ?	RZ1	U	M?(HI31/1)	1	N	N	1	C	N	ne	hrob rozrušený		
132	1	0,50(h)× ?	RZ2	U	M?(HI32/1)	1	N	N	3	C	N	ne	změť síťepů z rozsed- lých nádob		BD-HA ₁
133	1	0,35(h)× ?	RZ1	U	S(HI33/1)	1	?	D	2	C	S(HI33/2)	ne	jáma nezřetelná		BD-HA ₁
134	1	0,35(h)× ?	RZ1	N	X	?	N	N	1	N	X	ne	jáma nezřetelná		
135	1	1,05(h)× ?	RZ2	U	O(HI35/1) E	1	D	M	2	C	M(HI35/2)	ne	nádobý ve vrstvě (0,15m) uh. a ko. na ploše 0,4m	krusina	HA ₂ -BI/B ₂
136	1	0,80(h)× ?	RZ2	U	K(HI36/1)	1	N	N	1	C	N	ne	jáma nezřetelná		
137	1	0,80(h)× ?	RZ2	U	K(HI37/1)	1	D	N	2	C	N	ne	jáma nezřetelná		BD-HA ₁

S1	S2	S3	S4	S5	S6	S7	S8	S9	S10	S11	S12	S13	S14	S15	S16
138	1	0,65(h)× ?	RZ1	U	Š(HI138/2)	1	D	N	3	C	X(HI138/1)	ne	hrob rozrušený		BD-HA ₁
139	1	0,27(h)× ?	RZ1	U	O(HI139/1)	1	D	M	1	C	N	ne	jáma nezřetelná		BC ₂ -D
140	1	0,80(h)× ?	RZ2	U	Š(HI140/1)	1	K	D	7	C	X(HI140/2)	min. (HI140/5)	nádoby ve vrstvě (0,10m) černé hlíny o ploše 0,30m		BD-HA ₁
141	1	0,75(h)× ?	RZ2	U	O(HI141/1)	1	?	D	1	C	N	slitky br.	br. v HI141/1		BD-HA ₁
142	1	0,60(h)× ?	RZ2	N	X	?	N	N	3	C	N	ne	jáma nezřetelná, na dně uhlíky		HA ₂ -B ₁
143	1	0,35(h)× ?	RZ1	N	X	?	N	N	2	N	N	ne	hrob rozrušený		
144	1	0,38(h)× ?	RZ1	N	X	?	N	N	2	Ř	N	ne	jáma nezřetelná		HA ₂ -B ₁
145	1	0,50(h)× ?	RZ1	N	X	?	N	N	1	N	N	ne	hrob rozrušený, zrnit		
146	1	0,70(h)× ?	RZ2	J	E	?	?	N	6	Ř	N	min. (HI146/2)	nádobka není vyloučeno, že ko. pocházejí od zvířete	javor, jasan, topol	HB ₂ -B ₃
147	1	0,70(h)× ?	RZ2	U	E	1	K	D	5	C	M(HI147/1)	min. (HI147/3,4)	jáma nezřetelná		HA ₂ -B ₁
148	1	0,70(h)× ?	RZ2	U	O(HI148/6)	1	?	D	7	C	M(HI148/1)	br. torčovaná ty- činka, min. nádobka (HI148/4)	jáma nezřetelná, br. v HI148/6		HB ₂ -B ₃
149	1	0,70(h)× ?	RZ2	N	X	?	N	N	3	Ř	N	ne	jáma nezřetelná		HA ₂ -B ₁
150	1	?	RZ1	J	Z	?	N	N	2	N	N	ne	hrob rozrušený		

Příloha 2: Inventář keramiky

Deskripční systém keramiky vychází z metodiky keramického inventáře vypracované K. Šabatovou a P. Vitulou (2002, 11–37), se kterým je více méně kompatibilní. V některých výraznějších detailech se však liší, a to s ohledem na rozdílný charakter srovnávaných keramických náleží. Rovněž bylo přistoupeno ke zjednodušení některých popisovaných entit, zejména v oddílech umístění a druh výzdoby. Některé položky byly vynechány úplně (tvar hrdla, nasazení hrdla, typ dna apod.).

Č., Číslo pohřbu, udává číslo hrobu (mohyly), ze kterého náleží pochází.

Id. č., Identifikační číslo, označení keramické nádoby (zlomku), které mu bylo dáno při zpracování.

Z, Zrnitost keramiky, JZ, jemnozrná, ZR, střednězrná, HR, hrubozrná.

O, Ostřívo, K keramické, S křemičitě, O organické (sláma apod.).

PS, Povrch keramického střepu, 1 leštěný, 2 hlazený, 3 drsný.

ZN, Zachovalost nádoby, 1 celá nádoba, 2 úplná rekonstrukce nádoby (je možno určit všechny rozměry), 3 částečná rekonstrukce nádoby (lze určit pouze některé rozměry), 4 fragment (nelze určit vzhled/rozměry celé nádoby).

TN, Typ keramického předmětu, O osudí (O1 bezuché, O2 dvojuché), S šálek (S1 kónický, S2 členěný, S3 půlkulovitý), K okřín, L látka, J nádoba vejčitého tvaru, D džbáněk, N miniaturní nádobka, M mísa (M1 kónická, M2 členěná, M3 půlkulovitá, M4 se zataženým okrajem, M5 mísa na nožce, M6 eliptická mísa), V kulovitá nádobka, H hliněné kolo, I měsíční idol (I1 volný, I2 pevně spojený s kruhovou podložkou), P poklička, Z zásobnicová nádoba, X nedefinovaný tvar (viz tab. 1).

D, Dušník ano, ne.

TU, Typy uch, UA páskové jednoduché, UB páskové prožlabené, UB1 jednou prožlabené, UB2 dvakrát prožlabené, UB3 třikrát prožlabené, UB(počet) vícekrát prožlabené (v závorce počet), UC horizontální, UH vertikální, UL ucho vytažené do lalokovitých výčnělků, UT tyčinkovité ucho, UR ucho trojúhelníkovitého průřezu, UK ucho kosočtverečního (obdélného) průřezu, UZ ucho se středovým žebírkem, UD ucho opatřené bohatou rytou výzdobou, X ucho se nedochovalo.

UU, Umístění uch na nádobě, A vychází z okraje, B vychází z okraje a převyšuje jej, C umístěno pod okrajem (C1 nad maximální výduti, C2 na maximální výduti, C3 přes rozhraní těla a hrdla, C4 pod maximální výduti).

VO, Typ úpravy okraje, 1 přeskávaný, 2 prstovaný/důlkovaný, 3 trojúhelníkovité výčnělky, 4 ryté linie (např. X-motiv apod), 5 laloky.

RH, Umístění a druh ryté výzdoby na hrdle, D rýžky (DS svislé rýžky (počet), DSS série svislých rýžek, DV vodorovné rýžky (počet), DVV série vodorovných rýžek, DK kosé rýžky (počet), DKK série kosých rýžek, R rýhy (RS svislé rýhy (počet), RSS série svislých rýh, RV vodorovné rýhy (počet), RVV série vodorovných rýh, RK kosé rýhy (počet), RKK série kosých rýh, RKR rýhy vytvářející krokvice, RP podkovovité rýhy (počet), RPP série podkovovitých rýh, RH kruhové rýhy (počet), RHH série kruhových rýh, Z žlábky (ZS svislé žlábky (počet), ZSS série svislých žlábků, ZV vodorovné žlábky (počet), ZVV série vodorovných žlábků, ZK kosé žlábky (počet), ZKK série kosých žlábků, ZP podkovovité žlábky (počet), ZPP skupina podkovovitých žlábků, ZV vodorovné žlábky (počet), ZVV série vodorovných žlábků, ZH kruhové žlábky, T tečky (TS tečky svisle (počet), TSS svislá série teček, TV tečky vodorovné (počet), TVV vodorovná série teček), M malé důlky (MS malé důlky svislé (počet), MV malé důlky vodorovné (počet), MVV malé důlky vodorovné v sérii, MHH důlky soustředěné v kruhu, MVT kruhové důlky uprostřed vystoupělé), L velké důlky (LV velké důlky (počet); LVV pás obvodových důlků), O obdélné důlky (OVV vodorovná série obdélných důlků), C čokovité důlky (CV čokovité důlky ve vodorovné řadě (počet), CVV čokovité důlky ve vodorovné sérii, CS čokovité důlky ve svislé řadě (počet), CSS čokovité důlky ve svislé sérii, CK čokovité důlky postavené šikmo (počet), V velké čokovité důlky (VS postaveny svisle, VV postaveny vodorovně), SLU sluníčko, KLA klasový ornament, MRI mřížka, HVE hvězdice, KRI kříž, F šrafované trojúhelníky (FSS série šrafovaných trojúhelníků) - viz tab. 2.

RT, Umístění a druh ryté výzdoby na těle. Pro typologii ryté výzdoby viz sloupec RH.

RD, Umístění a druh ryté výzdoby na dně. Pro typologii ryté výzdoby viz sloupec RH.

RP, Umístění a druh ryté výzdoby pod uchem. Pro typologii ryté výzdoby viz sloupec RH.

RU, Umístění a druh ryté výzdoby na uvnitř (u mis). Pro typologii ryté výzdoby viz sloupec RH.

PH, Umístění a druh plastické výzdoby na hrdle. L plastická přeskávaná lišta, Z žebro (ZS svislé žebro, ZV vodorovné žebro), P plastický výčnělek (počet), D dvojitý výčnělek, H horizontální výčnělek, S slepené ouško, U dno vtlačené dovnitř, O drobný kruhový otvor.

PT, Umístění a druh plastické výzdoby na těle. Pro typologii plastické výzdoby viz sloupec PH.

PD, Umístění a druh plastické výzdoby na dně. Pro typologii plastické výzdoby viz sloupec PH.
PP, Umístění a druh plastické výzdoby pod uchem. Pro typologii plastické výzdoby viz sloupec PH.

VN, Výška nádoby v centimetrech.

PU, Průměr ústí nádoby v centimetrech.



MP, Průměr maximální výdutě nádoby v centimetrech.







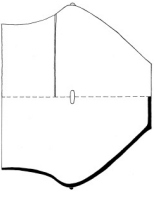
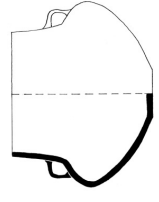

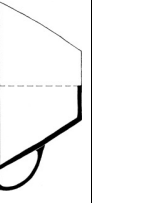
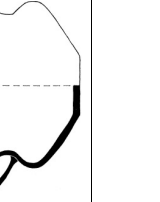
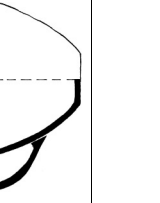
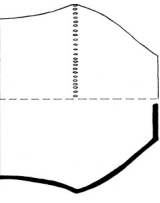
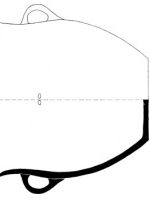
PN, Průměr dna nádoby v centimetrech.

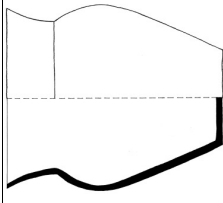
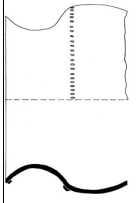
Pozn., Poznámka.

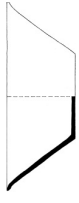
Obr., Obrázek.



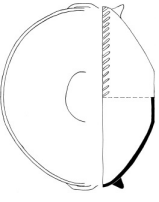
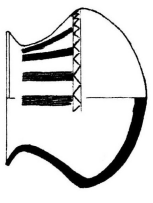
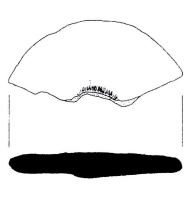



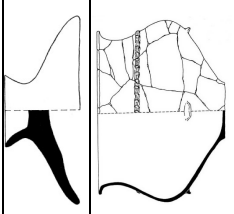



































Tab. 1: Typy keramických předmětů













Název	Označení	1	2	3	4	5	6	–
Osudí	O							
Šálek	S							
Okřín	K							
Látka	L							

Název	Označení	I	2	3	4	5	6	-
Nádoba vejčitého tvaru	J							
Džbánek	D							
Miniaturní nádobka	N							
Mísa	M							
Kulovitá nádobka	V							
Hliněné kolo	H							
Měsíční idol	I							

Název	Označení	1	2	3	4	5	6
Poklička	P						
Zásobnicová nádoba	Z						
Nedefinovaný tvar	X						

Tab. 2: Typy ryté výzdoby

Ozn.	S	SS	V	VV	K	KK	KR	P	PP	H	HH	VT
D												
R												
Z												
T												
M												
L												
O												

Ozn.	S	SS	V	VV	K	KK	KR	P	PP	H	HH	VT	-
C													
V													
SLU													
KLA													
MRI													
HVE													
KRI													
F													

Tab. 3: Soupis keramických předmětů

Č.	Id.č.	Z	O	PS	ZN	TN	D	TU	UU	VO	RH	RT	RD	RP	RU	PH	PT	PD	PP	VN	PU	MP	PN	Pozn.	Obr.	
1	41/5-H1/1	HR	KS	3	4	L	ne	X	C?											14	13	32	9	44ks	4:3	
1	41/5-H1/2	ZR	KS	2	2	M2	ne	UA	C1																	
1	41/5-H1/3	ZR	KS	1	4	O2		UA	C1			ZP? ZSS					P?							102ks		
1	41/5-H1/4	JZ	KS	2	1	S1	ne	X	B									U		5,5	10		2,5		4:5	
1	41/5-H1/5	JZ	KS	2	2	S3	ne	X		3							O			5,5	14		1,5		4:6	
1	41/5-H1/6	JZ	KS	1	2	S2	ne	X	B			RKK- RVV RSS- DKK					P3			8	14	16	5		4:1	
1	41/5-H1/7	ZR	KS	2/1	3	O2		UA	C3												15	18		18ks	4:2	
1	41/5-H1/8	JZ	KS	2/1	4	O?		X				ZV4										19	18	19	10	4:4
1	41/5-H1/9	ZR	KS	3	1	L	ne	UA	C1								D									
1	41/5-H1/10	ZR	KS	3	4	Z	ne										L							50ks		
2	41/5-H2/1	JZ	KS	1	2	O2	ne	UB2	C3								P4			21	19	30	10		1:07	
2	41/5-H2/2	ZR	KS	3	1	M4	ne	UA	A											8	20	20	8		4:9	
2	41/5-H2/3	JZ	KS	2	4	O?		X																54ks		
2	41/5-H2/4	JZ	KS	1	2	S2	ne	X	B								P?			7,5	16	16,5	3		4:10	
2	41/5-H2/5	ZR	KS	2	1	S3	ne	UA	B																	
2	41/5-H2/6	ZR	KS	3	4	O2		UA	C3											4,5	10		3		4:8	
3	41/5-H3/1	ZR	KS	1	1	O2	ne	UA	C3			ZV3								16	14	22	7		4:11	
3	41/5-H3/2	HR	KS	3	4	X																		20ks		
3	41/5-H3/3	JZ	KS	1/2	3	N	ne	UA	C3													10	3		OSUDÍ	4:13
3	41/5-H3/4	ZR	KS	1/2	4	X																		10ks		
3	41/5-H3/5	JZ	KS	2/1	3	M2		UA	C1	3											20				4:14	
3	41/5-H3/6	JZ	KS	1	4	S2		X																4ks		
3	41/5-H3/7	ZR	KS	2	4	P																				
4	41/5-H4/1	ZR	KS	1/2	2	M2	ne	UA	C1	3										8	22	20	6		4:12	
5	41/5-H5/1	ZR	KS	2	2	N	ne	UA	C3											9	8	12	3		OSUDÍ	4:18
5	41/5-H5/2	JZ	KS	1	3	M2	ne	X															5		22ks	
5	41/5-H5/3	JZ	KS	1	1	S3	ne	UB2	B									U		4,5	9		1,5		4:17	
5	41/5-H5/4	ZR	KS	2	4	X																		60ks		
5	41/5-H5/5	ZR	KS	3	4	X																		70ks		
6	41/5-H6/1	ZR	KS	2	1	O1	ne													30	22	34	12		5:2	
6	41/5-H6/2	ZR	KS	2	1	M2	ne	UA	C1											20	38	37	10		5:1	
6	41/5-H6/3	ZR	KS	3	2	N	ne													8	10	12	2		OKŘIN	5:5
6	41/5-H6/4	JZ	KS	1	2	S2	ne	X	B									U		4	8	8	2,5		5:3	

Č.	Id.č.	Z	O	PS	ZN	TN	D	TU	UU	VO	RH	RT	RD	RP	RU	PH	PT	PD	PP	VN	PU	MP	PD	Pozn.	Obr.
6	41/17- H6/5																							NE	
6	41/17- H6/6	JZ	KS	1	4	O2		X	C3															90ks	
6	41/17- H6/7	ZR	KS	3	4	L		X																	
6	41/17- H6/8																							NE	
6	41/17- H6/9																							NE	
6	41/17- H6/10	ZR	KS	2	2	S1	ne	X												3	8		3		5:4
6	41/17- H6/11	ZR	KS	2/3	4	M2		UA	C1																
6	41/17- H6/12	ZR	KS	2	4	M1		X																	
7	42/168- H7/1	ZR	KS	1/2	3	O?	ne	X																30ks	
7	42/171- H7/2	ZR	KS	1/2	3	M2	ne	X	C1	3														8	9ks
7	42/169- H7/3	ZR	KS	1/2	2	O2	ne	UA	C3											18	13	21	9		5:9
7	42/167- H7/4	HR	KS	3	1	L	ne	UA	C1											16	13	14	9		
7	42/166- H7/5	JZ	KS	1	2	S2	ne	X	B											5	9,5	9,8	2,5		5:6
7	42/165- H7/6	JZ	KS	1	2	S2	ne	UA	B											5	8	8,5	2		5:7
7	42/164- H7/7	JZ	KS	1	1	N	ne	UA	C3											6,5	7	10	2,5		OSUDÍ
7	42/170- H7/8	ZR	KS	2	4	X																		8ks	
8	53/4-H8/1	ZR	KS	2	2	M2	ne	X												11	32	29	8		5:10
8	53/4-H8/2	ZR	KS	2	1	O2	ne	UA	C3											14	12	18	6		5:11
8	53/4-H8/3	HR	KS	3	3	L															14				
8	53/4-H8/4	JZ	S	1	1	S3	ne	UA	B											6,2	9		3		5:12
8	53/4-H8/6	JZ	KS	1	4	O?		X																4ks	
9	53/4-H9/1	HR	K	3	2	L	ne	UA	C1											14	13	15	8		5:19
9	53/4-H9/2	JZ	KS	1	3	M2		UA	C2												21	19			5:18
9	53/4-H9/3	JZ	K	1	1	S3	ne	UA	B											5,5	10		2,5		5:20
9	53/4-H9/4	JZ	S	2	1	O2	ne	UA	C2											8,5	8	10	3		5:21
9	53/4-H9/5	ZR	KS	3/1	4	O2																		22ks	
9	53/4-H9/6	HR	KS	3	4	L																		9ks	
10	53/4- H10/1	ZR	KS	2	1	O2	ano	UA	C3											21	14	22	9		5:22
10	53/4- H10/2	ZR	KS	2	1	M1	ne	UA	C											5,5	14		6		5:24
10	53/4- H10/3	ZR	KS	3/1	2	D	ano	X	A											12,5	12	15	5,5		5:23
11	53/4- H11/1	JZ	S	2	4	O?		X																	

Č.	Id. č.	Z	O	PS	ZN	TN	D	TU	UU	VO	RH	RT	RD	RP	RU	PH	PT	PD	PP	VN	PU	MP	PD	Pozn.	Obr.
11	53/4- H11/2	ZR	KS	2/1	3	M2		UA	C2	3											14			5:26	
11	53/4- H11/3	JZ	KS	2	3	O2	ne	UA	C1		DKK	DKK- RKK- RSS- TSS		RKR- MV			P2				14	3,5		5:27	
11	53/4- H11/4	JZ	KS	2	1	N	ne	UA	C3		DKK- RVV	ZP1- RSS- RKK					P4		6,8	6	8,2	3	OSUDÍ	5:25	
11	53/4- H11/5	ZR	KS	2	4	X																			
12	53/4- H12/1	ZR	KS	2	3	O?	ne	X				ZPP					P4				12	9		6:1	
12	53/4- H12/2	JZ	S	2	1	O2	ne	X	C3		DKK- RV7	RKK- RSS- ZS1- RPP				P4			9,5	9	13	4		6:2	
12	53/4- H12/3	HR	K	3	4	L?		X																	
12	53/4- H12/4	ZR	KS	2	3	O?	ne	X				RVV- RKK- DKK									14	5		6:3	
12	53/4- H12/5	HR	K	3	1	L	ne										P2			13,5	13,5	7,5		6:4	
12	53/4- H12/6	JZ	S	1	1	S3	ne	UA	B									U		4,5	9	7,2		6:5	
12	53/4- H12/7	JZ	S	1	1	S2	ne	UB2	B			DVV- RVV					U		4	4	9,8	2,5		6:6	
12	53/4- H12/8	JZ	S	2	4	X																			
12	53/4- H12/9	ZR	KS	2	1	O2	ne	X	C3		DKK- RKK	RPP- RKK					P4		8	6,6	11,5	2,5		6:7	
12	53/4- H12/10	JZ	S	1	1	M4	ne	UA	C4										5	18		6,6		6:8	
12	53/4- H12/11	JZ	S	1	4	S2		X																	
13	53/4- H13/1	JZ	KS	2	1	O2	ne	UB2	C3		ZV2	ZP4- ZSS- CV2					P4		20	17	30	9			6:9
13	53/4- H13/2	JZ	KS	1	1	M2	ne	UA	C1	3									8	28	26	8			6:10
13	53/4- H13/3	JZ	K	1	1	M2	ne	UB4	B		RV5- TVV	DKK- CV7			HVE			U	5	13	11,5	3			6:11
13	53/4- H13/4	JZ	KS	2/3	1	O2	ne	UA	C3		ZV3	ZP3- ZSS					P2		12	12	16	6,2			6:12
13	53/4- H13/5	JZ	S	1	1	S3	ne	UA	B									U	5,5	9		4			6:13
13	53/4- H13/6	HR	KS	3	4	O?		X																	
13	53/4- H13/7	ZR	KS	1	1	S2	ne	UA	B		DKK- RVV	ZP3- RKK- RSS							9	15		5,4			6:14
13	53/4- H13/8	HR	KS	3	1	L	ne	X	C											14,5	13,5	8,2			6:15
14	53/4- H14/1	ZR	KS	3	1	M2	ne													12	34	31	8		6:18

Č.	Id.č.	Z	O	PS	ZN	TN	D	TU	UU	VO	RH	RT	RD	RP	RU	PH	PT	PD	PP	VN	PU	MP	PD	Pozn.	Obr.	
14	534- H14/2	JZ	KS	1	4	S?		UA	?																	
14	534- H14/3	HR	KS	3	4	X																				
14	534- H14/4	ZR	KS	2	4	X																				
14	534- H14/5	JZ	KS	1	1	N	ne	UA	C3		RVV									5,6	5,6	8,8	3,2	OSUDÍ	6:20	
14	534- H14/6	ZR	KS	2	1	O2	ne	UA	C3		RV1									11,5	9,6	13,5	5		6:19	
14	534- H14/7	HR	S	3	1	S2	ne	UA	B		DKK- RVV	RSS- RKK								5	8	9	2,8		6:21	
14	534- H14/8	HR	S	2	1	N	ne	UA	B		RVV	ZSS						U		3,5	5,5	5,7	2,4	ŠALEK	6:22	
15	534- H15/1	JZ	S	1/2	3	O2		UA	C3												9	14			6:23	
16	534- H16/1	ZR	KS	2	3	O?	ne	X														7,5				
16	534- H16/2	HR	KS	3	4	L																				
16	534- H16/3																									
16	534- H16/4	ZR	KS	1	2	M2	ne	UA	C1	3										10,5	26	24	9		7:1	
16	534- H16/5	JZ	KS	1	1	O2	ne	UA	C3		KLA- DKK	RVV- DKK- RPP- LV1								13	11	15	4		7:8	
16	534- H16/6	JZ	KS	2	3	K	ne															16	2,5		7:7	
16	534- H16/7	ZR	KS	2	1	O2	ne	UB3	C3		ZV4	ZB3- ZK4- MS1								20	17	25	10		7:2	
16	534- H16/8	JZ	S	1	3	S2	ne	X							HVE					4,5	13	12	3		7:10	
16	534- H16/9	JZ	S	1	3	S2	ne	X	B						HVE					4,5	12,5	12	3		7:11	
16	534- H16/10	HR	KS	3	1	L	ne	UA	C1											15,5	15	16,3	9		7:06	
16	534- H16/11	JZ	KS	1	1	S2	ne	UB3	B		DKK- RVV	DVV- CV4- RVV- DKK		MS4						6	13	12	3,6		7:9	
16	534- H16/12	JZ	KS	2	1	S3	ne	UA	B											6	11,5		3,4		7:4	
16	534- H16/13	JZ	KS	2	1	N	ne														7	8	11,5	3	OKRIN	7:5
17	534- H17/1	JZ	KS	1/2	3	O?	ne	X															9,8	30ks		
17	534- H17/2	JZ	KS	1	4	M2				3														31ks		

Č.	Id. č.	Z	O	PS	ZN	TN	D	TU	UU	VO	RH	RT	RD	RP	RU	PH	PT	PD	PP	VN	PU	MP	PD	Pozn.	Obr.	
17	53/4- H17/3	JZ	KS	2/3	4	K						FSS												22ks		
17	53/4- H17/4	JZ	KS	2	3	O?		X				ZSS											8	50ks		
17	53/4- H17/5	JZ	KS	2/3	2	S2	ne	X	B		RVV	DVV- CV3- RVV			HVE			U		4,5	11,5	11	3,4		7:12	
17	53/4- H17/6	HR	KS	3	3	L	ano	X															7,6			
17	53/4- H17/7	ZR	KS	2	1	S1	ne	UB3	B					MV3				U		4,5	9	3			7:13	
17	53/4- H17/8	JZ	KS	2	4	O?		X				R??												31ks		
17	53/4- H17/9	JZ	KS	2	3	O?		X				R??											5,5	4ks		
17	53/4- H17/10	JZ	KS	1	4	S2		X				ZVV- CS?												3ks		
17	53/4- H17/11	JZ	KS	1	4	O?		X				ZPP- ZVV												3ks		
18	53/4- H18/1	JZ	KS	2	2	S2	ne	X			TVV- RVV	DKK- RVV- ZP2								4,5	8	9	2,5		8:10	
18	53/4- H18/2	ZR	KS	2	1	O2	ne	UA	C3		CV4- ZVV	ZB4- ZKK- CVV					P4			12	10,6	17,3	7,5		8,8	
18	53/4- H18/3	JZ	S	1	1	S2	ne	UA	B		DKK- RVV	DLA- RSS- MVV- LV2						U		6	10,8	11,9	3		8,4	
18	53/4- H18/4	JZ	KS	2	1	O1	ne				TVV- DKK	RVV- ZSS- RSS- RKR								8	9	12	4,4		8:9	
18	53/4- H18/5	ZR	KS	3	2	M2	ne	UA	C1	3										9	28	26	10		8:1	
18	53/4- H18/6	ZR	KS	2/3	2	M2	ne	X			DKK- RVV	DKK								9	25,5	24	7		8:3	
18	53/4- H18/7	ZR	KS	3	2	L	ne	UA	C1											14,5	15,6		8		8:5	
18	53/4- H18/8	JZ	KS	2	1	O2	ne	UB3	C3		DKK- KLA	RVV- KLA- RPP- RKK								12	10,8	17	5,4		8:6	
18	53/4- H18/9	HR	KS	3	4	L		UA	C1																	
18	53/4- H18/10	ZR	KS	2/3	1	S3	ne	UA	B									U		5	9		3,4		8:7	
18	53/4- H18/11	HR	KS	3	4	X																		7ks		
18	53/4- H18/12	ZR	KS	1	2	O2	ne	X	C3		ZV3	ZP1								18	16,8	27	7,4		8:2	
19	53/4- H19/1	ZR	KS	2/1	3	O2(?)	ne	X	C3(?)		ZV1												22,6	8,4		9:6
19	53/4- H19/2	JZ	KS	2	4	O?		X			RVV	RSS- DSS												30ks	9:11	

Č.	Id.č.	Z	O	PS	ZN	TN	D	TU	UU	VO	RH	RT	RD	RP	RU	PH	PT	PD	PP	VN	PU	MP	PD	Pozn.	Obr.
19	53/4- H19/3	HR	KS	3	3	O2	ne	UA	C3												19,6	7,6		9:10	
19	53/4- H19/4	ZR	KS	2/3	1	S3	ne	UA	B											4	7,6	2		9:12	
19	53/4- H19/5	HR	KS	3	1	L	ne	UA	C1		H4									16,5	14	9		9:9	
19	53/4- H19/6	ZR	KS	2/3	2	M2	ne	UA	C1											7,5	19	17	7,6	9:8	
19	53/4- H19/7	ZR	KS	2/3	2	S3	ne	UA	B											5,5	11	4,5		9:7	
19	53/4- H19/8	JZ	KS	2	1	K	ne				TVV- RVV- FSS									10	10,5	15,5	5,4	9:15	
19	53/4- H19/9	ZR	KS	3	3	M4		X	C1											22	23		30ks	9:14	
20	53/4- H20/1	ZR	KS	2	1	O2	ne	UA	C3		ZV4									16,5	16	24	8		8:13
20	53/4- H20/2	ZR	KS	2/1	1	O2	ne	UB2	C3		RV4	ZSS- CV1					P4			21	18,6	32,5	9		8:11
20	53/4- H20/3	JZ	KS	1	1	S2	ne	UA	B		DKK- RVV	CVV- DSS- RVV					U			5	11	10	2,5		8:16
20	53/4- H20/4	HR	KS	3	4	M2		X																3ks	
20	53/4- H20/5	JZ	KS	1	3	O?		X			DKK- RVV	RSS									12	15,5			8:15
20	53/4- H20/6	ZR	KS	3	2	M2	ne	UA	C1	3										9	26	24	8		8:12
20	53/4- H20/7	HR	KS	3	2	L	ne	X	C1											16,5	14,6	9			8:14
20	53/4- H20/8	ZR	KS	2	1	S3	ne	UA	B											6	10	2,5			8:17
20	53/4- H20/9	JZ	KS	2	4	S2		X							HVE									5ks	
21	53/4- H21/1	ZR	KS	2/1	2	O2	ne	UB2	C3								P4			20	18	28,6	10		9:24
21	53/4- H21/2	ZR	KS	2	2	M2	ne	X		3										11	31	29	8		9:30
21	53/4- H21/3																								
21	53/4- H21/4	JZ	KS	2	2	O1	ne				ZV4- LV1 RV?	ZB3- LV1								15	13	20	8		9:25
21	53/4- H21/5	JZ	S	1	3	O?	ne					RPP- RSS- MV1					P4				12,5	4			9:26
21	53/4- H21/6	ZR	KS	2	2	S2	ne	X												5,5	10	9	3		9:27
21	53/4- H21/7	HR	KS	3	3	L		X																25ks	
21	53/4- H21/8	ZR	KS	2	2	N	ne											U		7	7	10,8	2	OKRŮN	9:28
21	53/4- H21/9	ZR	KS	3	2	M2	ne	X												10	26	25	8		9:31
21	53/4- H21/10	ZR	KS	3	4	M2																		4ks	

Č.	Id. č.	Z	O	PS	ZN	TN	D	TU	UU	VO	RH	RT	RD	RP	RU	PH	PT	PD	PP	VN	PU	MP	PD	Pozn.	Obr.	
22	53/4- H22/1	ZR	KS	1	2	M3	ne	UA	C2											11	38		8,5		7:20	
22	53/4- H22/2	HR	KS	3	4	L																				
22	53/4- H22/3	ZR	KS	2	3	O2	ne	UA	C3		ZV3	ZB4- ZS5					P4				23	8			7:21	
22	53/4- H22/4	ZR	KS	3	1	O2	ne	UA	C1		DKK- RVV	RPP- ZSS- MV1					P4			10	10	16,2	4,5		7:24	
22	53/4- H22/5	ZR	KS	3	1	N	ne				KLA- RVV	FSS								7	6,5	9,5	3,2	OKRŮN	7:25	
22	53/4- H22/6	HR	KS	3	3	X	ne	X														11				
23	53/4- H23/1	HR	KS	3/2	1	M6	ne	UC	C2											13	45X40		22X17		10:05	
23	53/4- H23/2	JZ	KS	2	1	O2	ne	UA	C3		ZV2									16	13	20	7,5		10:03	
23	53/4- H23/3	JZ	KS	2/3	3	M4		X													23				10:2	
23	53/4- H23/4	HR	KS	3	1	O2	ne	UA	C3											9	10,4	11,8	4		10:4	
23	53/4- H23/5	ZR	KS	3	2	O2	ne	UA	C3		ZV1									15,2	12	18,4	8		10:1	
23	53/4- H23/6	HR	KS	3	4	L		X																16ks		
23	53/4- H23/7	JZ	KS	2	1	S2	ne	UA	B									U		6	8	7	2,2		10:6	
23	53/4- H23/8	JZ	KS	2	1	S2	ne	UA	B			RSS								6,5	11	11,5	3,5		10:7	
23	53/4- H23/9	HR	KS	3	1	L	ne	UA	C1								D			15,5	16	16,5	8,4		10:9	
24	53/4- H24/1	JZ	KS	2	1	O1	ne										P1			23	20	30	9		10:10	
24	53/4- H24/2	ZR	KS	3	2	M2	ne	UA	C1											12	24	23	8		10:12	
24	53/4- H24/3	JZ	KS	1	1	O2	ne	UA	C3		ZV3					ZS2				12	10,6	17	5		10:13	
24	53/4- H24/4	HR	KS	3	2	L	ne	UA	C1											16	13,4		10		10:19	
24	53/4- H24/5	JZ	KS	2	1	M4	ne	UA	B											9,5	24	24,8	9		10:15	
24	53/4- H24/6	JZ	KS	3	2	O2	ne	UA	C3		TVV- RVV	TVV- KLA- RKK- LV3								9	8,6	14,6	4,6		10:14	
24	53/4- H24/7	ZR	KS	3	1	S3	ne	UA	B											6,5	11		2,4		10:16	
24	53/4- H24/8	JZ	KS	1	1	O2	ne	UB6	B											4,5	10	8	2,6		10:18	
24	53/4- H24/9	JZ	KS	1	1	O2	ne	UB5	B											4,5	10	8,5	2,8		10:17	
24	53/4- H24/10	HR	KS	3	4	L		X																15ks		
25	53/4- H25/1	JZ	KS	2	3	O?		X															9		15ks	

Č.	Id.č.	Z	O	PS	ZN	TN	D	TU	UU	VO	RH	RT	RD	RP	RU	PH	PT	PD	PP	VN	PU	MP	PD	Pozn.	Obr.
25	534- H25/2	HR	KS	3	3	L		X														6,5			
25	534- H25/3	ZR	KS	1	3	M3		X													23			6:27	
25	534- H25/4	JZ	KS	1	3	O1					DKK- RVV	ZP4- RSS- DSS- TVV					P4			9	10	14		6:26	
26	534- H26/1	ZR	KS	3	3	K	ne				DVV- RVV	FSS- RVV									16	5		11:12	
26	534- H26/2	HR	KS	3	1	L	ne	UA	C1											14,5	13,5	12,5	8		11:13
26	534- H26/3	ZR	KS	3	1	M2	ne	UA	A											9	24,5	23	9		11:15
26	534- H26/4	ZR	KS	3	3	O2	ne	UA	C3													16,5	7		11:16
26	534- H26/5	ZR	KS	3	1	S3	ne	UA	B											5	9		2,5		11:14
26	534- H26/6	JZ	KS	1	3	O2	ne	X	C3		RVV- DKK	RSS- KLA- TSS	TVV								15,4	4			11:17
26	534- H26/7	HR	KS	3	4	X		X																1ks	
27	534- H27/1	ZR	KS	3	4	O?		X									P?								30ks
28	534- H28/1	ZR	KS	2	2	O2	ne	UA	C3		ZV3	ZP1- ZS3- LV1					P2			19	16	22	9		11:18
28	534- H28/2	ZR	KS	2	2	K	ne				RVV	FSS- RVV						U		8	8,5	13	4,5		11:21
28	534- H28/3	ZR	KS	1/2	2	M2	ne	UA	C1	3										8	24	22	9,5		11:22
28	534- H28/4	HR	KS	3	1	S3	ne	UA	B											4	11		2		11:19
28	534- H28/5	ZR	KS	1	2	O2	ne	UA	C3		ZV3	ZP4- ZS3					P4			18	17,5	23	11		11:20
28	534- H28/6	JZ	S	2	4	S?																			
28	534- H28/7	ZR	KS	3	4	?																			
29	534- H29/1	JZ	S	1	2	O2	ne	UA	C1			RKR								6,5	8,5	11,5	3,5		6:25
29	534- H29/2	ZR	KS	2	3	L?		X															7		
29	534- H29/3	ZR	KS	2	4	O?		X																2ks	
29	534- H29/4	JZ	S	2	3	O2		UA	C3			RKK											3,3		
29	534- H29/5	ZR	KS	2	4	O?																			
30	534- H30/1	ZR	KS	1	2	O2	ne	X			ZV3	ZP4- LV1								26	21	33	13		11:1
30	534- H30/2	HR	KS	3	2	L	ne	UA	C1								D			15	14		9		11:6
30	534- H30/3	ZR	KS	3	2	P														5	20,5			H30/2	11:10

Č.	Id. č.	Z	O	PS	ZN	TN	D	TU	UU	VO	RH	RT	RD	RP	RU	PH	PT	PD	PP	VN	PU	MP	PD	Pozn.	Obc.	
30	53/4- H30/4	ZR	KS	1	1	S3	ne	UB2	B									U		6	10		2,5		11:9	
30	53/4- H30/5	JZ	KS	1	2	S2	ne	UB4	B		FSS- DKK	RVV- RSS- CV5						U	5	13	12	4			11:8	
30	53/4- H30/6	ZR	KS	1	2	O2	ne	UA	C3		ZV3	ZP3- ZS4		LV1					17	16,5	11,5	8			11:3	
30	53/4- H30/7	ZR	KS	1	2	M4	ne	UA	B										9	25	26	8			11:5	
30	53/4- H30/8	JZ	S	2	4	S2		UB3	B		RVV- DKK															
30	53/4- H30/9	JZ	S	1	4	S2		UA	B		KL- RVV- DKK															
30	53/4- H30/10	ZR	KS	1	3	O?	ne	X			ZPP- RSS											28	10			
30	53/4- H30/11	JZ	KS	2	3	O2	ne	X	C3		RVV- DSS	RP2- DKK- ZSS- DVV		RKR							15	5			11:7	
30	53/4- H30/12	JZ	KS	1	3	K					DKK- RVV										10					11:11
31	53/4- H31/1	ZR	KS	2	4	M2		UA	C1																	
31	53/4- H31/2	HR	KS	2	4	O?		UA																		
31	53/4- H31/3	JZ	KS	2	4	K																				
32	53/4- H32/1	ZR	KS	2	4	O?		X																		
32	53/4- H32/2	JZ	KS	2	3	M2		UA	C2	3											23	22			12:14	
32	53/4- H32/3	ZR	KS	2	2	S3	ne	UB4	B									U	5	11		4,5			12:10	
32	53/4- H32/4	JZ	KS	1	2	O1	ne				KL- RV4	ZP2- RPP- DKK- RSS				ZS			10	9	13	4			12:9	
32	53/4- H32/5	ZR	KS	3	2	N	ne									ZS			7	5,5	9	3	OSUDÍ		12:15	
32	53/4- H32/6	HR	KS	3	4	L		UA	A																	
32	53/4- H32/7	ZR	KS	2	2	M2	ne	UA	C1	3									12	34	30	10			12:7	
32	53/4- H32/8	HR	KS	3	3	L	ne	X																		
32	53/4- H32/9	JZ	S	1	3	S2	ne	X			DKK- RVV	RSS- CS4- FSS- DKK									11,5	3,5			12:12	
32	53/4- H32/10	ZR	KS	1	2	O2	ne	UB2	C1		ZV4	ZP2- RSS- ZS3				D4			14	12	18	6			12:8	
32	53/4- H32/11	JZ	S	2	4	O2		UA	C3			RKK- ZPP														

Č.	Id.č.	Z	O	PS	ZN	TN	D	TU	UU	VO	RH	RT	RD	RP	RU	PH	PT	PD	PP	VN	PU	MP	PD	Pozn.	Obr.
33	534- H33/1	HR	KS	3	3	O1																9			
33	534- H33/2	JZ	S	2	4	X																			
33	534- H33/3	HR	KS	3	3	L		X															9		
33	534- H33/4	ZR	KS	2	3	O2						RKR- DVV											7		
33	534- H33/5	JZ	S	1	2	M2	ne	UA	C1											7,5	21	19	7		6:30
33	534- H33/6	HR	KS	3	1	S1	ne	UA	B											5,5	8		3		6:29
33	534- H33/7	HR	KS	3	4	L		X																	
34	534- H34/1	ZR	KS	2	3	O?	ne	X																8	
34	534- H34/2	JZ	KS	2	4	O?						RSS- KLA- RKR													
35	534- H35/1	JZ	KS	2/1	2	O2	ne	UA	C3			ZS- MV2								14	10	15	6		12:17
35	534- H35/2	JZ	KS	1	1	S2	ne	UB3	B		ZV4	RKK- CS2	DS5							6	9,5	11	3,5		12:20
35	534- H35/3	ZR	KS	2	4	O?		X																	
35	534- H35/4	ZR	KS	2	2	O1	ne													8	7	11,5	4		12:22
35	534- H35/5	HR	KS	3	2	L	ne	UA	C1											18,5	15		10		
35	534- H35/6	ZR	KS	1	2	M2	ne	UA	C1	3										10	28	26	8		12:16
35	534- H35/7	JZ	KS	1	1	S2	ne	UA	B		ZV3	FSS- RV2								5	7,5	9	2,5		12:19
35	534- H35/8	JZ	KS	1	1	S2	ne	UD	B		TVV- RV4	RKK- DKK								7	9	11,5	4		12:21
35	534- H35/9	JZ	S	1	1	S3	ne	UA	B											6	10		3,8		12:18
36	534- H36/1	ZR	KS	1	1	S2	ne	UZ	B		RV1									5	11,5	10,5	3,5		6:33
36	534- H36/2	ZR	KS	2	1	S2	ne	X	B											6	11,5	11	3		6:32
37	534- H37/1	ZR	KS	2	3	O?	ne	X																13,5	190ks
37	534- H37/2	ZR	KS	3	2	M2	ne	UA	C1	3										9	26	22	8		7:17
37	534- H37/3	JZ	S	1	4	O2		UA	C3																
39	534- H39/1	ZR	KS	1	1	M6	ne	UC	C2		ZKK									11	39X36		11X9		12:1
39	534- H39/2	ZR	KS	2	1	O2	ne	UA	C3		ZV3	ZP3- ZKK- MS1	MV3- MV3							18	18	22	9		12:2
39	534- H39/3	JZ	S	2	2	K	ne				RVV- DKK	FSS- RVV								8	9,5	13,5	5		12:4

Č.	Id. č.	Z	O	PS	ZN	TN	D	TU	UU	VO	RH	RT	RD	RP	RU	PH	PT	PD	PP	VN	PU	MP	PD	Pozn.	Obr.
39	53/4- H39/4	ZR	KS	1/2	2	M4	ne	UA	C1		ZKK				HVE					8	24	24,5	10		12:3
39	53/4- H39/5	HR	KS	3	2	L	ne	UA	C1											16	15		9		
39	53/4- H39/6	JZ	KS	1	2	O2	ne	UA	C3		ZV3	ZP3- ZKK- MV1								12	11,5	17,5	7		12:6
39	53/4- H39/7	ZR	KS	1/2	2	S3	ne	UB4	B											6	12		4,5		12:5
40	53/4- H40/1	HR	KS	3	3	L		X														9			
40	53/4- H40/2	ZR	KS	2	2	M2	ne	UA	C1											8	18	17	6		7:18
40	53/4- H40/3	ZR	KS	2	2	S3	ne	UA	B											5,5	9		3		7:19
40	53/4- H40/4	JZ	S	1/2	4	O?		X																	
40	53/4- H40/5	ZR	KS	2	3	O?		X														10			
41	53/4- H41/1	HR	KS	2	4	O1																			
41	53/4- H41/2	HR	KS	3	2	L	ne	UA	C1											15	14		7		9:22
41	53/4- H41/3	ZR	KS	1/2	4	M2		X																	
41	53/4- H41/4	ZR	KS	2	2	S2	ne	UA	B											6	10,5	11,5	4		9:23
41	53/4- H41/5	JZ	KS	2	4	X																			
42	53/4- H42/1	ZR	KS	2	2	M1	ne	X	C											8	22		11		13:1
42	53/4- H42/2	ZR	KS	2	3	O2	ne	X	C3													16	7,5		13:4
42	53/4- H42/3	HR	KS	2	2	S1	ne	UA	B											7	10,5		4,5		13:2
42	53/4- H42/4	ZR	KS	2	4	L		X																	
42	53/4- H42/5	ZR	KS	2	4	K																			
42	53/4- H42/6	HR	KS	2	3	O1																	10		
42	53/4- H42/7	ZR	KS	2	2	M2	ne	UA	A											7	17	15,5	5		13:3
43	53/4- H43/1	HR	KS	3	2	L	ne	UA	C1											15	12		7,5		
43	53/4- H43/2	ZR	KS	2	3	M1		X													16				
43	53/4- H43/3	HR	KS	2	3	L	ne	X															10		
43	53/4- H43/4	ZR	KS	2	2	M1	ne	UA	C											9	23		6,5		13:5
43	53/4- H43/5	JZ	KS	2	2	S1	ne	UA	B											4	7		3		13:8
43	53/4- H43/6	JZ	KS	2	4	O?		X																	

Č.	Id.č.	Z	O	PS	ZN	TN	D	TU	UU	VO	RH	RT	RD	RP	RU	PH	PT	PD	PP	VN	PU	MP	PD	Pozn.	Obr.
43	53/4- H43/7	ZR	KS	2	2	S1	ne	UA	B											6	11		3,5		13:6
43	53/4- H43/8	JZ	S	2	1	S1	ne	UA	B											4,5	6,5		2,5		13:7
44	53/4- H44/1	HR	KS	3	2	L	ne	UA	C1											15	14		7		
44	53/4- H44/2	ZR	S	3	3	S3		UA	B												12				
45	53/1- H45/1	HR	KS	3	4	X																			
46	53/4- H46/1	ZR	KS	2	4	O?						RVV- DSS- RKK					P?								
47	53/4- H47/1	JZ	KS	1/2	4	S2		X																	
48	53/4- H48/1																								
48	53/4- H48/2	JZ	KS	2/1	4	M2		X																	
48	53/4- H48/3	ZR	KS	2	3	O2	ne	UB6	C3		RV4	FSS		RKK							14	5,5			13:12
48	53/4- H48/4	ZR	S	2/1	2	O2	ne	UA	C3		RV5- MVV	ZS3- ZKK- TSS							12	11	15	4			13:13
48	53/4- H48/5	JZ	S	1	1	S2	ne	UZ	B			ZV3- RV3			HVE		U		4,5	11	11	3			13:14
48	53/4- H48/6	JZ	S	1	4	S2		X							HVE										
48	53/4- H48/7	HR	KS	2	4	L		X																	
48	53/4- H48/8	ZR	KS	2	3	M1		X													14,5				
48	53/4- H48/9	JZ	KS	2	2	O2	ne	UA	C3		ZS3- RV5	RP5- ZS5							14	16	20	7			13:15
48	53/4- H48/10	JZ	KS	2/1	3	S?	ne	X										U				6			
48	53/4- H48/11	JZ	S	1	3	S2	ne	UB3	B		RVV	RV5- DSS			HVE						9	2,5			13:16
49	53/4- H49/1	ZR	KS	1	2	O2	ne	UB2	C3		ZV3- MV2	ZP2- ZKK		LV1					21	17	27	7,5			13:24
49	53/4- H49/2	ZR	KS	3	1	L	ne	UA	C1										13,5	14	16,5	12			13:26
49	53/4- H49/3	JZ	S	1	3	O2	ne	X	C3		RV5- DSS	RSS- DKK- RKR									13	5			13:25
49	53/4- H49/4	ZR	KS	1	1	O2	ne	UA	C3		ZV3	ZKK							13	12	17	5			13:27
49	53/4- H49/5	JZ	KS	2	2	M2	ne	UZ	C2	3									10	24,5	24	9			13:29
49	53/4- H49/6	ZR	KS	2	4	O?		X			RVV	RSS- DKK- RKK				P							30ks		
49	53/4- H49/7	ZR	KS	2/1	1	S3	ne	UB2										U		4	9,5		2,5		13:28
49	53/4- H49/8	HR	KS	3	4	L		X															10ks		

Č.	Id. č.	Z	O	PS	ZN	TN	D	TU	UU	VO	RH	RT	RD	RP	RU	PH	PT	PD	PP	VN	PU	MP	PD	Pozn.	Obr.
50	53/4- H50/1	HR	KS	3	3	X	ne											13,5							
51	53/4- H51/1	HR	KS	3	3	X	ano											8,5							
51	53/4- H51/2	HR	KS	2	4	X																			
51	53/4- H51/3	ZR	KS	2	4	X						RP1													
52	53/4- H52/1	JZ	KS	1	3	O2	ne	UB2			RV5- DVV	RKK- DKK					U			5	13		7,5	50ks	13:10
52	53/4- H52/2	ZR	KS	2	2	P																			
52	53/4- H52/3	ZR	KS	2/1	4	M2		X															10ks		
52	53/4- H52/4	ZR	KS	2	4	L		X																	
53	53/4- H53/1	ZR	KS	2	2	O2	ne	UZ	C3		ZV4	RSS- ZSS								16	16	22	9		14:7
53	53/4- H53/2	JZ	S	2	3	N	ne	UA	C3		ZV3	ZP2- MS1					U				9	2			14:8
53	53/4- H53/3	JZ	S	2	4	O?		X				RVV												40ks	
53	53/4- H53/4	HR	KS	3	4	L		UA	CI															50ks	
53	53/4- H53/5	ZR	KS	2/1	3	M2		X														4			
53	53/4- H53/6	JZ	S	2	2	O2	ne	UB2	C3		RVV- DKK	DKK								12	11	16	6		14:9
53	53/4- H53/7	JZ	S	1	2	S2	ne	X	B		RVV- DKK	RVV			RHH					5	14	13	3,5		14:10
53	53/4- H53/8	JZ	S	2	1	S3	ne	UA	B											4	9		3		14:11
54	53/4- H54/1	ZR	KS	2	2	K	ano													19	22	13	10		14:13
54	53/4- H54/2	ZR	KS	1	2	M2	ne	UA	A											10	25	22	8		14:14
54	53/4- H54/3	JZ	S	2	1	N	ne	X	A											3	5	5	1	SALEK	14:15
55	53/4- H55/1	ZR	KS	2	3	O?	ne	X				RP3- RS2- RSS				P6								20ks	
55	53/4- H55/2	JZ	S	2	4	X																			
56	53/4- H56/1	HR	KS	3	2	O1	ne													24	26	30	14		13:09
56	53/4- H56/2	HR	KS	2	4	O1																		30ks	
57	53/4- H57/1	HR	KS	1/2	4	O1																		50ks	
57	53/4- H57/2	ZR	KS	2	3	O2	ne	UA	CI			RP2- RS3- DS3					P4				22	9			14:01
57	53/4- H57/3	JZ	KS	2	1	N	ne	UA	A			RP1- RS1	RS1				P4			8	7	8,6	3	DŽBAN.	14:02
57	53/4- H57/4	ZR	S	2	4	K																			

Č.	Id.č.	Z	O	PS	ZN	TN	D	TU	UU	VO	RH	RT	RD	RP	RU	PH	PT	PD	PP	VN	PU	MP	PD	Pozn.	Obr.
57	53/4- H57/5	ZR	KS	2	4	D		X	A			RP2	RS2				P?							50KS	
57	53/4- H57/6	ZR	S	2	3	D		X	A			DSS									14	15,5			14:04
58	53/4- H58/1	ZR	KS	2	2	O1	ano										P2			23	21	29	14		14:5
59	53/4- H59/1	ZR	KS	2	2	O1	ne										P4			22,5	19	27	13		15:1
59	53/4- H59/2	ZR	KS	3	1	J														12	10	12	6		15:2
59	53/4- H59/3	ZR	S	3	4	S2		X															6ks		
59	53/4- H59/4	ZR	S	2	3	D	ne	X				KSS- RSS										12,5	7,5		15:3
60	53/4- H60/1	HR	KS	2	2	O1	ne										L			21	30	32	12		14:6
61	53/4- H61/1	ZR	KS	2	4	O?		X															40ks		
61	53/4- H61/2	ZR	KS	2	4	O?																	1ks		
62	53/4- H62/1	ZR	KS	2	2	K	ne					DSS								18	20	26	13		15:6
62	53/4- H62/2	ZR	KS	2	3	M2		X				DSS									28			10ks	
63	53/4- H63/1	HR	KS	2	2	O1	ne				RV1						H			32	31	39	14		15:4
63	53/4- H63/2	JZ	S	2	2	S2	ne	UA	A											5	7	8	1		15:5
64	53/4- H64/1	HR	KS	2	3	M2		UA	A			MVV									15	16			15:7
64	53/4- H64/2	HR	KS	2/1	4	O?											ZSP?							15ks	
65	53/4- H65/1	JZ	S	1/2	3	O?		X															8,5	50ks	
65	53/4- H65/2	ZR	KS	3	4	O?		X									L							25ks	
66	53/4- H66/1	ZR	KS	2	4	M?		X																10ks	
66	53/4- H66/2	ZR	KS	3	4	S3		UA	A															3ks	
66	53/4- H66/3	JZ	S	2	4	S3		X																15ks	
67	53/4- H67/1	ZR	KS	2	3	O?		X																	
67	53/4- H67/2	ZR	KS	3	4	M2		X																	
68a	53/4- H68a/1	HR	KS	3	2	O2	ne	UA	C3		ZV1									26	16	24	12		15:17
68a	53/4- H68a/2	ZR	KS	2	3	M2	ne	UA	C1											7	21		9	25ks	15:18
68b	53/4- H68b/1	JZ	KS	1/2	4	O?											P?							60ks	
68b	53/4- H68b/2	HR	S	2	3	MI		UA	C															20ks	15:19
69	53/4- H69/1	ZR	KS	2	2	J	ne													11,5	10,5	12,5	6,5		16:1

Č.	Id. č.	Z	O	PS	ZN	TN	D	TU	UU	VO	RH	RT	RD	RP	RU	PH	PT	PD	PP	VN	PU	MP	PD	Pozn.	Obr.	
69	53/4- H69/2	ZR	KS	3	2	M1	ne	X												5	17,5		6,5		16:5	
69	53/4- H69/3	JZ	S	2	1	N	ne					RP2								6,5	4,5	5,8	1	OSUDÍ	16:3	
69	53/4- H69/4	JZ	KS	2	1	N	ne	UA	C3		ZV1	ZP3- MV1								9	5	8	1,5	OSUDÍ	16:4	
69	53/4- H69/5	ZR	KS	2	2	S1	ne	UA	A											6,6	13,5		5,5		16:2	
70	53/4- H70/1	JZ	S	1	3	S2		X													8,5				15:11	
70	53/4- H70/2	JZ	S	2	3	N		UA	C3		RV1	RP3									5,5	7,5		OSUDÍ	15:12	
70	53/4- H70/3	HR	KS	3	4	O?		X																		
71	53/4- H71/1	JZ	S	1/2	2	S2	ne	UA	A										U	4	9	9	2		15:8	
71	53/4- H71/2	HR	KS	3	4	K						DSS												H71/1		
72	53/4- H72/1	ZR	KS	3	4	X																		15ks		
73	53/4- H73/1	ZR	KS	2	3	O?	ne	X														26	12			
74	53/4- H74/1	ZR	KS	2	4	O2		UA				ZSS												15ks		
74	53/4- H74/2	ZR	KS	2	4	M2		X																8ks		
75	53/4- H75/1	ZR	KS	2/1	2	M2	ne	UA	C1											12	28	26	11		11ks	20:4
75	53/4- H75/2	HR	KS	3	3	L		UA	C1												15				38ks	
75	53/4- H75/3	JZ	S	1	3	S1		X													13					20:3
76	53/4- H76/1	ZR	KS	2	4	M?		X																38ks		
76	53/4- H76/2	JZ	S	2/1	4	M?		X																25ks		
77	53/4- H77/1	ZR	KS	2	4	O?		X																50ks		
78	53/4- H78/1	ZR	KS	2/1	3	O2		UA	C3			ZSS											6,9	78ks		
78	53/4- H78/2	ZR	S	1	3	M2		X													16	14,5		12ks	15:9	
78	53/4- H78/3	JZ	KS	2/1	2	S3	ne	X	B	3									U	3	7		1,5		15:10	
78	53/4- H78/4	ZR	KS	2	4	L		X																19ks		
78	53/4- H78/5	JZ	S	1	4	K		X				RSS- RVV- FSS												8ks		
79	53/4- H79/1	ZR	KS	2	3	M2		UA	C?												28			9ks		
79	53/4- H79/2	JZ	S	2/1	2	M4	ne	UA	B	3	ZKK									9	21	22	8		16:6	
79	53/4- H79/3	ZR	KS	1	3	O2	ne	UA	C3													16	6,5			

Č.	Id.č.	Z	O	PS	ZN	TN	D	TU	UU	VO	RH	RT	RD	RP	RU	PH	PT	PD	PP	VN	PU	MP	PD	Pozn.	Obr.
79	53/4- H79/4	ZR	KS	2	3	L	ne	X														9	30ks		
79	53/4- H79/5	ZR	KS	1	3	O2	ne	X	C1		RVV	RV2- FSS		ZS2- RS3							12	5		16:7	
79	53/4- H79/6	JZ	S	1	4	O2		X			RVV- DKK	RSS- RVV											50ks		
79	53/4- H79/7	ZR	KS	2/1	2	S2	ne	UA	B									U		5,5	11	10	2,5	16:9	
79	53/4- H79/8	JZ	KS	1	4	S?		X															12ks		
80	53/4- H80/1	JZ	S	2	4	N		UC	C1														60ks		
80	53/4- H80/2	JZ	KS	1	4	M4		X															20ks		
80	53/4- H80/3	HR	KS	2	4	L		X															10ks		
81	53/4- H81/1	JZ	S	1	3	O2	ne	UB5	C3			RSS- RKR									22	7,5			
81	53/4- H81/2	JZ	S	2	2	N	ne	UH	C1		RV3	RV3- RKR					U			7	7,5	11	2,5	OSUDÍ 15:14	
81	53/4- H81/3	JZ	S	2	2	P														1	8			H81/2 15:13	
81	53/4- H81/4	JZ	S	2	2	N	ne	X			RV3	RV3- RKR					U				11,5	3	OSUDÍ 15:15		
81	53/4- H81/5	ZR	KS	2	3	L	ne	X														9,5	10ks		
81	53/4- H81/6	ZR	KS	2	3	P														3				H81/4? 15:16	
81	53/4- H81/7	JZ	S	2	3	S3	ne	X									U					2			
82	53/4- H82/1	ZR	KS	1	1	O2	ne	UA	C3		RVV- DSS	ZP2- ZS3								18	19	29	11		16:10
82	53/4- H82/2	ZR	KS	1	4	M2		X															20ks		
82	53/4- H82/3	JZ	S	2	4	O2		UA	C			RVV- RSS- RKK												60ks	
82	53/4- H82/4	JZ	S	2	2	O2	ne	UA	C3		RV5- DSS	RP5- CV1					P4	U		9,5	9,5	13,5	3,6		16:11
82	53/4- H82/5	JZ	S	1	1	O2	ne	UA	C3		RV4- DKK	RV2- RP3- RS3- DKK					P4			10	8,3	12,5	4		16:12
82	53/4- H82/6	JZ	KS	2/1	2	M3	ne	UA	B	3										7	18		6		16:13
82	53/4- H82/7	JZ	KS	2/1	1	S3	ne	UB3	B								U			5	12	2,5			16:14
82	53/4- H82/8	ZR	KS	2	4	L		X																12ks	
83	53/4- H83/1	ZR	KS	2	3	X	ne	X															5,5	20ks	
83	53/4- H83/2	JZ	KS	2	4	X		X																35ks	
84	53/4- H84/1	JZ	S	1	4	O2		X				RP3- RS4- CV?					D?							25ks	

Č.	Id. č.	Z	O	PS	ZN	TN	D	TU	UU	VO	RH	RT	RD	RP	RU	PH	PT	PD	PP	VN	PU	MP	PD	Pozn.	Obr.
84	53/4- H84/2	JZ	KS	1	3	N	ne	UH	C4		RVV	RV3- FSS						9,5				2,5	20ks	16:15	
84	53/4- H84/3	ZR	KS	2	3	O?	ne	X			RVV	RP3- RVV- DKK							U			4,5	20ks		
84	53/4- H84/4	ZR	KS	3	2	L	ne	UA	C2							L				13	12,5		8	16:17	
84	53/4- H84/5	ZR	KS	1/2	2	M2	ne	X												5	17	16	5		16:18
84	53/4- H84/6	JZ	S	1	4	S3		UB3	B														14ks		
85	53/4- H85/1	ZR	KS	2	2	O1	ano										PIH5			24	22	28	14		16:22
85	53/4- H85/2	ZR	KS	2/1	2	M3	ne									L				16	31		14		16:23
85	53/4- H85/3	JZ	S	1	3	D	ne	X									P4					12,5	5		16:26
85	53/4- H85/4	JZ	KS	2	3	O?	ne	X				ZSS											9,5		
85	53/4- H85/5	ZR	KS	2	2	J	ne										L			18	15	16	8		16:25
85	53/4- H85/6	JZ	S	1	3	D	ne	UA?			RP1- RS3						P5					16	5		16:24
86	53/4- H86/1	HR	KS	3	4	M2		X								L							3ks		
86	53/4- H86/2	ZR	KS	2	2	M2	ne	UA	A	3		RSS								8	23	22	7		20:14
87	53/5- H87/1	ZR	KS	2	2	J	ne													14	12	13	7		16:21
87	53/5- H87/2	ZR	KS	2	3	X	ne	X				RSS											8		
88	53/5- H88/1	ZR	KS	2	2	J	ne													17	15	15,5	8		16:20
88	53/5- H88/2	ZR	KS	2	3	O?		X													12			2ks	
89	53/5- H89/1	ZR	KS	2	1	O1	ano													24	23	31,5	14		16:27
89	53/5- H89/2	ZR	KS	3	3	Z										L					40				
90	53/5- H90/1	ZR	KS	2	2	J	ano													17	13,5	15,5	9,5		17:1
90	53/5- H90/2	HR	KS	3	4	X																	7ks		
90	53/5- H90/3	JZ	KS	2	2	S2	ne	X	B										U	7	9	9,5	2		17:2
91	53/5- H91/1	ZR	KS	3/2	3	O?	ne	X															22		
91	53/5- H91/2	ZR	KS	2	1	O2	ano	UA	C2			RSS								19	28	27	11		16:28
92	53/5- H92/1	ZR	KS	2	1	O2	ano	X	C1											21	14	18	10		17:3
92	53/5- H92/2	ZR	KS	2	3	M2	ne	X															7	18ks	
93	53/5- H93/1																								

Č.	Id.č.	Z	O	PS	ZN	TN	D	TU	UU	VO	RH	RT	RD	RP	RU	PH	PT	PD	PP	VN	PU	MP	PD	Pozn.	Obr.
93	53/5- H93/2	ZR	KS	2	3	J															12	14		20ks	
94	53/5- H94/1	ZR	KS	3	2	O1	ano			5										22	22	24	12		17:6
94	53/5- H94/2	HR	KS	2	1	K	ne													19	27	29	13		17:7
95	53/5- H95/1	ZR	KS	2	2	M2	ne	X												12	24	22	7		17:8
95	53/5- H95/2	JZ	KS	2	1	N	ne					RV4- DKK								6	7,4	8,5	4,4	OKRŮN	17:10
95	53/5- H95/3	ZR	KS	3	1	L	ano	UA	A											14	11	13	7		17:11
96	53/5- H96/1	ZR	KS	1	2	O2	ne	X	C3		RV1	RP4- RS3- MV1		MV1- RS3			P6			26	16	28	12		17:13
96	53/5- H96/2	JZ	KS	2	3	M2	ne	X			MVV												8	13ks	
96	53/5- H96/3	ZR	KS	1	3	X	ne	X															15		
97	53/5- H97/1	ZR	KS	2	2	O?	ne	X									P4			24	20	28	15	133ks	17:12
97	53/5- H97/2	HR	KS	2	4	X																		4ks	
98	53/5- H98/1	JZ	KS	2	1	O1	ne													18	28	28	7		17:14
98	53/5- H98/2	ZR	KS	2	2	M2	ne	X												9	20	18	8		17:15
98	53/5- H98/3	JZ	KS	2	4	S2		X																4ks	
99	53/5- H99/1	HR	KS	3	1	K	ano					DSS								20	23	26	9		17:16
99	53/5- H99/2	HR	KS	2	4	M2		UA	A															20ks	
100	53/5- H100/1	ZR	KS	2	2	M1	ne	X				RSS								14	34		11		17:17
101	53/5- H101/1	ZR	KS	3	1	M3	ne									L				19	27		12		18:2
101	53/5- H101/2	ZR	KS	2	1	O2	ano	UB1	C3			RP2- MV2- RS2		MV2- RS2			P6			22	15	25	12		18:1
101	53/5- H101/3																								
102	53/5- H102/1	ZR	KS	2	2	J	ne													17	15	16,5	9		17:4
103	53/5- H103/1	JZ	S	2/1	1	J	ano													17	14	15,5	8		17:5
103	53/5- H103/2	HR	KS	2	3	X	ne																11,5		
103	53/5- H103/3	JZ	KS	2	4	S2		X																	
104	53/5- H104/1	ZR	KS	2	3	X	ne	X				RSS											10		
105	53/5- H105/1	ZR	KS	1/2	3	O2	ano	X	C3		RPP						P?					20	10		
105	53/5- H105/2	JZ	KS	1/2	4	N						RSS												SALEK	

Č.	Id. č.	Z	O	PS	ZN	TN	D	TU	UU	VO	RH	RT	RD	RP	RU	PH	PT	PD	PP	VN	PU	MP	PD	Pozn.	Obr.
105	53/5- H105/3																								
105	53/5- H105/4	HR	KS	1/2	4	K						DSS												2ks	
106	53/5- H106/1	JZ	KS	2	2	O2	ano	X	C3		RV1	RP3					P6ZS	P1	14	9	15	7		18:4	
107	53/5- H107/1	ZR	KS	2	3	X	ano	X														17			
108	53/5- H108/1	JZ	S	2	1	N	ano	UA	A								P4		6	6	7.8	2	ŠÁLEK	18:8	
108	53/5- H108/2	ZR	KS	3/2	4	M2		UA	?														10ks		
109	53/5- H109/1	ZR	S	2	4	O?		X									P?						21ks		
110	53/5- H110/1	HR	KS	3	1	O2	ano	UA	C3		RV1	RP3- MV2					P6		20	12	18	8		18:6	
110	53/5- H110/2	HR	KS	2	3	J															14	17			
110	53/5- H110/3	JZ	KS	1	2	O2	ano	UA	C3		RV1	ZP2- MV2					P6		15	9	13	6		18:7	
110	53/5- H110/4	ZR	KS	2/1	3	O?	ano	X														14	4		
110	53/5- H110/5																								
111	53/5- H111/1	JZ	KS	2	1	N	ne											U		5	6	8	2.5	OKRŮN	18:9
111	53/5- H111/2	HR	KS	2	3	O?	ne	X													15	8		2ks	
111	53/5- H111/3	ZR	S	3	1	N	ne												4	7	7.5	2.5	OKRŮN	18:11	
111	53/5- H111/4	JZ	S	2	2	N	ne	X	A										3	6.5		2	ŠÁLEK	18:10	
111	53/5- H111/5	ZR	KS	2	4	S2 čá M2		X																	
112	53/5- H112/1	ZR	KS	2/1	4	K						DSS													
113	53/5- H113/1	ZR	KS	2	3	K	ano					DSS										26	12		17:18
113	53/5- H113/2	ZR	KS	2	4	K																		1ks	
114	53/5- H114/1	JZ	KS	2	3	O1	ano										H5					28	10		17:19
114	53/5- H114/2	ZR	KS	2	4	X																		5ks	
115	53/5- H115/1	ZR	KS	2	3	J	ne																8.5	10ks	
115	53/5- H115/2	HR	KS	3	3	X	ne																7	3ks	
116	53/5- H116/1	ZR	KS	1	4	M2		X			DKK	RSS												9ks	
117	53/5- H117/1	ZR	KS	2	4	X																		23ks	
118	53/5- H118/1	ZR	KS	2	2	O2	ano	UA	C3		RV1	RP2- RS2		RS2			P6			23	12	24	10		18:17

Č.	Id.č.	Z	O	PS	ZN	TN	D	TU	UU	VO	RH	RT	RD	RP	RU	PH	PT	PD	PP	VN	PU	MP	PD	Pozn.	Obr.	
119	53/5- H119/1	HR	KS	2	1	D	ano	X	A		RV1	RP3- DV1					P5ZS			17	13	17	4		18:19	
119	53/5- H119/2	JZ	KS	2	2	M1	ne	X												8	21		9,5		18:21	
120	53/5- H120/1	ZR	KS	2	1	K	ano					DSS								21	21	25	11		17:21	
120	53/5- H120/2	ZR	KS	1	4	M2		X			DSS															
120	53/5- H120/3	HR	KS	3	4	X																				
121	53/5- H121/1	JZ	KS	2	2	S2	ne	X										U		6	7	7	3		18:12	
121	53/5- H121/2	JZ	KS	1	3	S2	ne	UA?										U				9	3,5		18:13	
122	53/5- H122/1	ZR	KS	2	1	O2	ne	UA	C3		RV1	ZP3								24	16	28	12		19:14	
122	53/5- H122/2	ZR	KS	1/2	1	M1	ne			3										5,5	18		8		19:17	
122	53/5- H122/3	ZR	KS	2	1	K	ano					DSS								16	20	23	9		19:18	
122	53/5- H122/4	ZR	KS	2	2	O2	ano	X	C3		RV1	RP4- RS3- DV1		DV1- RS3						14	9	13	7		19:15	
122	53/5- H122/5	JZ	KS	2/1	3	M2		UA	A		DSS										12,5			5ks		
123	53/5- H123/1	HR	KS	2	1	O1	ne				ZV1									14	12	16	7		19:5	
123	53/5- H123/2	ZR	KS	2	2	M2	ano	UA	A			RSS								6	17	15,5	7		19:3	
123	53/5- H123/3	JZ	KS	2	4	S2	ne	X										U							2ks	
124	53/5- H124/1																									
125	53/5- H125/1	ZR	KS	2	2	D	ne	UA	A			DKK- ZSS								14	13	15	8		19:7	
125	53/5- H125/2	HR	KS	3	3	X	ne																	2ks		
125	53/5- H125/3	ZR	KS	2	1	O2	ano	UA	C3		ZV1									16	11	16,5	9		19:11	
125	53/5- H125/4	ZR	KS	2/1	4	X																		3ks		
125	53/5- H125/5	JZ	S	2	3	M2	ne	UA	A			DSS											9	12ks		
125	53/5- H125/6	ZR	KS	2	2	D	ano	UA	A		ZV1									9	13,5	12	7		19:10	
125	53/5- H125/7	ZR	KS	2	3	M2	ne	X															5	3ks		
125	53/5- H125/8	ZR	KS	2	2	D	ano	UA	A											11	11	13	4		19:08	
125	53/5- H125/9	HR	KS	2	4	M2		X																4ks		
126	53/5- H126/1	ZR	KS	2	3	L	ne	X	C1														13	6,5		
127	53/5- H127/1	ZR	KS	2	3	O?	ne	X															32	15		19:6

Č.	Id. č.	Z	O	PS	ZN	TN	D	TU	UU	VO	RH	RT	RD	RP	RU	PH	PT	PD	PP	VN	PU	MP	PD	Pozn.	Obr.
127	53/5- H127/2	HR	KS	3	4	Z											L								
128	53/5- H128/1	ZR	KS	2	1	M2	ne					RSS								12	28	25	8		19:12
128	53/5- H128/2	ZR	KS	2	1	L	ne	UA	A											19	14	17	8		19:13
128	53/5- H128/3	JZ	KS	2/1	4	M2		X		3													9ks		
129	53/5- H129/1	ZR	KS	2	2	O1	ne										H4			22	24	34	12,5		20:1
129	53/5- H129/2	JZ	KS	2	3	J															16	17		50ks	20:2
130	53/5- H130/1	ZR	KS	3	3	X	ne														16	8			
130	53/5- H130/2	JZ	KS	2/1	4	S2		X																	
131	53/5- H131/1	HR	KS	2	4	M2		X															25ks		
132	53/5- H132/1	ZR	KS	2	3	M2	ne	UA	C1			RSS									26	12			19:1
132	53/5- H132/2	ZR	KS	2/3	3	O?	ne	X														8		12ks	
132	53/5- H132/3	ZR	KS	2	2	M2	ne	UA	C1											10	22	20	9		19:2
133	53/5- H133/1	JZ	S	2	1	S2	ne	UA	A											5	8	7,5	1,5		18:16
133	53/5- H133/2	JZ	S	2	4	S2		X															16ks		
134	53/5- H134/1	HR	KS	3/2	4	M2		X															20ks		
135	53/5- H135/1	ZR	KS	2	1	O2	ne	UA	C3											21	15	23	9		19:19
135	53/5- H135/2	HR	KS	3	1	M2	ne	UA	C1											11	28	24	9		19:20
136	53/5- H136/1	HR	KS	3/2	4	K						DKK												23ks	
137	53/5- H137/1	ZR	KS	2	1	K	ano													22	24	30	14		18:5
137	53/5- H137/2	JZ	KS	1/2	4	X																	5ks		
138	53/5- H138/1	ZR	KS	2	3	P																			6:18
138	53/5- H138/2	JZ	S	1	4	S2		X															40ks		
138	53/5- H138/3	HR	KS	2	4	X																			
139	53/5- H139/1	ZR	KS	2	3	O?	ano	X									P6					28	11		9:1
140	53/5- H140/1	JZ	KS	1	2	S2	ano	X												7,5	11	12	4		9:2
140	53/5- H140/2	HR	KS	3	3	X	ne	X			ZV1													8,5	
140	53/5- H140/3	HR	KS	2	3	X	ne	X																	

Č.	Id.č.	Z	O	PS	ZN	TN	D	TU	UU	VO	RH	RT	RD	RP	RU	PH	PT	PD	PP	VN	PU	MP	PD	Pozn.	Obr.
140	535- HI40/4	HR	KS	2	3	X	ano	X														12			
140	535- HI40/5	JZ	KS	2	2	N	ne	UA	C3			RP3- MV2		MV2			P4			7,5	5	7	1,5	OSUDÍ	9:3
140	535- HI40/6	HR	KS	3	4	X		X																	
140	535- HI40/7	HR	KS	2	3	X	ne	X														13			
141	535- HI41/1	HR	KS	2	2	O2	ne	UA	C3											21	12	18	9		
142	535- HI42/1	ZR	KS	2	1	O2	ne	UA	C3		ZV1	RSS					P4			12	9	13	5		9:21
142	535- HI42/2	ZR	KS	3	4	L		UA	C?															20ks	9:20
142	535- HI42/3	ZR	KS	2	4	O2		UA	C3																
143	535- HI43/1	ZR	KS	2	3	X	ne	X														7,5	10ks		
143	535- HI43/2	ZR	KS	1	4	O?		X															6ks		
144	535- HI44/1	ZR	S	2/1	2	O2	ne	X	C3			ZP3- ZSS					P4			11	9	12	5		
144	535- HI44/2	ZR	KS	3/2	4	X		UA	?															11ks	9:19
145	535- HI45/1	HR	KS	2	4	O?		X																28ks	
145	535- HI45/2	ZR	KS	2/1	4	M3		X		3															
146	535- HI46/1	ZR	KS	2	4	O2		UA	C3			RKK- RSS												45ks	
146	535- HI46/2	ZR	KS	2	1	N	ne	X	C3									U		8	5,8	9	2,7	OSUDÍ	
146	535- HI46/3	ZR	KS	3	2	L	ne	UA	C?											14	12		7,5		9:16
146	535- HI46/4	HR	KS	1	4	O?		X																5ks	
146	535- HI46/5	ZR	KS	2	4	M2		UA	C?															20ks	
146	535- HI46/6	ZR	KS	2	1	S3	ne	UA	B											5	8		3		9:17
147	535- HI47/1	JZ	KS	1	2	M2	ne	X	C?											8	20	17	7		20:13
147	535- HI47/2	ZR	KS	2	4	M2		X																3ks	
147	535- HI47/3	JZ	KS	2	1	N	ne	X	B											6	6	7,5	2,5	SALEK	20:12
147	535- HI47/4	JZ	S	1	3	N	ne											U				6,5	1,5	OKRÍN	20:11
147	535- HI47/5	ZR	KS	3	4	L		UA	C?															2ks	
148	535- HI48/1	ZR	KS	2	2	M2	ne	UA	C1	3										16	38	36	14		20:10
148	535- HI48/2	HR	KS	3	3	L	ne	X															7	5ks	
148	535- HI48/3	ZR	KS	2/1	4	M2		X		3														4ks	

Č.	Id.č.	Z	O	PS	ZN	TN	D	TU	UU	VO	RH	RT	RD	RP	RU	PH	PT	PD	PP	VN	PU	MP	PD	Pozn.	Obr.
148	53/5- HI48/4	JZ	KS	2	2	N	ne	UA	C3											8	7	11	5	OSUDÍ	20:6
148	53/5- HI48/5	JZ	KS	2	1	S3	ne	UA	B											4,5	8		2,5		20:7
148	53/5- HI48/6	JZ	KS	2	3	O2	ne	X	C3													18	7,5		20:5
148	53/5- HI48/7	ZR	KS	2	1	S3	ne	X	B									U		6,5	10		3		20:9
149	53/5- HI48/1	ZR	KS	2	2	M2	ne	UA	C1											11	26	24	8		9:4
149	53/5- HI48/2	ZR	KS	2	2	S1	ne	X	B											4,5	9,5		3		9:5
149	53/5- HI48/3	ZR	KS	2	3	X	ne	UA	?														7	12ks	
150	53/5- HI50/1	ZR	KS	2	4	X																		6ks	
150	53/5- HI50/2	ZR	KS	2/1	4	X																		2ks	

Příloha 3: Inventář bronzových předmětů

System katalogizace bronzových předmětů vychází z práce K. Šabatové a P. Vituly (2002, 69–71) a liší se jen v některých dílčích detailech.

Č. p., číslo hrobu (mohyly), ze kterého náleží pochází.

Id. č., označení předmětu (zlomku) přidělené při zpracování.

ZP, stupeň zachování daného předmětu, 1 zachovalost úplná, 2 zachovalost dobrá, lze identifikovat druh předmětu, 3 zachovalost částečná, nelze přesně určit druh předmětu, 4 zachovalost nedostačující, zlomky předmětu bez jakékoliv možnosti identifikace.

NP, název, označení předmětu (dle Sklenář 1992).

Popis, poznámka, celkový charakter předmětu, výzdoba apod.

Rozměry, rozměry předmětu.

Ks, počet kusů.

Obr., obrázek.

Č. p.	Id. č.	ZP	NP	Popis, poznámka	Rozměry	Ks	Obr.
3	41/5-H3/8	1	NAŠIVKA	s ouškem	průměr misky 2 cm; výška 0,4 cm	1	4:15
6	41/17-H6/13	3	JEHLICE	zlomky dřívku jehlice	průměr 0,3 cm	1	
8	53/4-H8/7	3	NŮŽ	zlomky, spálený předmět		4	
8	53/4-H8/8	1	KROUŽEK	kruhový, odlomený	průměr 2,9 cm; výška 0,25 cm	1	5:13
8	53/4-H8/9	1	KROUŽEK	kruhový, odlomený	průměr 2,6 cm; výška 0,25 cm	1	5:14
8	53/4-H8/10	4	KROUŽEK	drátěný	průměr drátku 0,25	1	5:15
8	53/4-H8/11	1	JEHLICE	s jednoduchou dvojkóncovou hlaví	délka 13,5 cm; průměr hlavice 0,5 cm; průměr dřívku 0,3 cm	1	5:17
8	53/4-H8/12	1	JEHLICE	s kulovitou hlaví	délka 10 cm; průměr hlavice 0,6 cm; průměr dřívku 0,25 cm	1	5:16
12	53/4-H12/12	3	JEHLICE	zlomek dřívku jehlice?	?	3	
13	53/4-H13/9	1	JEHLICE	s cibulovitou hlaví vodovorně rýhovanou; dřív je také vodovorně rýhován	průměr hlavice 0,7 cm; průměr dřívku 0,25 cm	4	6:16
13	53/4-H13/10	3	JEHLICE	s hlaví stoučenou v oško	nedefinováno	1	
16	53/4-H16/14	1	JEHLICE	s jednoduchou dvojkóncovou hlaví	délka 11,1 cm; průměr hlavice 0,7 cm; průměr dřívku 0,3 cm	1	7:3
16	53/4-H16/15	1	ZAÚSNICE	dvojitě vinný drátěný kroužek, částečně tordovaný	průměr 3 cm	1	
16	53/4-H16/16	1	ZAÚSNICE	dvojitě vinný drátěný kroužek, částečně tordovaný	průměr 3 cm	1	
17	53/4-H17/12	1	JEHLICE	s dvojkóncovou stupňovitou hlaví, dřív je zdoben vodovornými rýhami a klasovým vzorem	délka 16 cm; průměr hlavice 1,3 cm; průměr dřívku 0,3 cm	1	7:14
17	53/4-H17/13	2	JEHLICE	s jednoduchou dvojkóncovou hlaví	průměr hlavice 0,8 cm; průměr dřívku 0,3 cm	1	7:15
17	53/4-H17/14	2	JEHLICE	s jednoduchou dvojkóncovou hlaví	průměr hlavice 0,6 cm; průměr dřívku 0,3 cm	1	7:16
17	53/4-H17/15	3	JEHLICE	s kulovitou hlaví	nedefinováno	1	
19	53/4H19/10	2	JEHLICE	s jednoduchou dvojkóncovou hlaví	délka 9 cm; průměr hlavice 0,9 cm; průměr dřívku 0,3 cm	1	9:13
21	53/4-H21/11	2	JEHLICE	s jednoduchou dvojkóncovou hlaví	průměr hlavice 0,7 cm; průměr dřívku 0,3 cm	1	9:29
21	53/4-H21/12	3	KROUŽEK	drobný drátěný 3x ovinný	průměr 0,6 cm; průměr drátku 0,1 cm	1	
21	53/4-H21/13	4	TYČINKA		průměr 0,2 cm	2	

Č. p.	Id. č.	ZP	NP	Popis, poznámka	Rozměry	Ks	Obr.
22	53/4- H22/7	1	KROUŽEK	kruhový, odlomený	průměr 2,9 cm; výška 0,3 cm	1	7:22
22	53/4- H22/8	1	KROUŽEK	kruhový, odlomený	průměr 2,8 cm; výška 0,3 cm	1	7:23
22	53/4- H22/9	3	TYČINKA	zlomek dřívku jehlice?	průměr 0,2 cm	2	
23	53/4- H23/10	2	JEHLICE	s jednoduchou dvojkóničkou hlaví, hlavice zdo- bena vodorovnými rýhami	průměr hlavice 1,1 cm; průměr dřívku 0,2 cm	2	10:8
24	53/4- H24/11	2	JEHLICE	s jednoduchou dvojkóničkou hlaví	průměr hlavice 0,8 cm; průměr dřívku 0,2 cm	2	10:11
25	53/4- H25/5	2	JEHLICE	s jednoduchou dvojkóničkou hlaví	průměr hlavice 0,7 cm; průměr dřívku 0,25 cm	4	6:28
27	53/4- H27/2	4	?			?	
28	53/4- H28/8	1	KROUŽEK	kruhový, odlomený	průměr 2,9 cm; výška 0,2 cm	1	11:23
28	53/4- H28/9	2	JEHLICE	s většinou dřívku	průměr hlavice 1,1 cm; průměr dřívku 0,3 cm	5	11:24
28	53/4- H28/10	4	TYČINKA	zlomky bronzového dřívku	nedefinováno	7	
29	53/4- H29/6	3	KROUŽEK	drátěný	průměr dřívku 0,2 cm	1	6:24
29	53/4- H29/7	3	TYČINKA	zlomek dřívku jehlice?	průměr 0,2 cm	1	
30	53/4- H30/13	1	NUŽ	typ Hadersdorf	délka 12 cm, výška čepel max. 1,8 cm; síla rukojeti 0,5 cm	1	11:4
30	53/4- H30/14	2	JEHLICE	vázčkovitá, zdobena ryými krokvicemi	průměr hlavice 1,3 cm; průměr dřívku 0,2 cm	1	11:2
32	53/4- H32/12	1	JEHLICE	s dvojkóničkou stupňovitou hlaví, dřív je zdoben vodorovnými rýhami a klasovým vzorem	průměr hlavice 1,8 cm; průměr dřívku 0,3 cm, dochovaná délka 24 cm	1	12:11
32	53/4- H32/13	1	JEHLICE	s většinou dřívku	délka 9,6 cm; průměr hlavice 0,6 cm; průměr dřívku 0,1-0,3 cm	1	12:13
33	53/4- H33/8	2	JEHLICE	s jednoduchou dvojkóničkou hlaví	průměr hlavice 0,7 cm; průměr dřívku 0,2 cm	1	6:31
39	53/4- H39/8	3	TYČINKA	zlomky dřívku jehlice	průměr 0,25 cm	1	
43	53/4- H43/9	3	TYČINKA	zlomky dřívku jehlice	průměr 0,2 - 0,3 cm	2	
43	53/4- H43/10	3	KROUŽEK	drátěný	průměr 0,2 cm	2	
48	53/4- H48/13	1	NAKRČNÍK	s konci svinutými v očko, tortdovaný	průměr dřívku 0,3 cm	5	13:22
48	53/4- H48/14	1	KROUŽEK	prostý	průměr 3,1 cm; výška 0,3 cm	1	13:17
48	53/4- H48/15	1	KROUŽEK	prostý	průměr 1,9 cm; výška 0,2 cm	1	13:18
48	53/4- H48/16	1	KROUŽEK	prostý	průměr 2,3 cm; výška 0,25 cm	1	13:19
48	53/4- H48/17	1	JEHLICE	vázčkovitá	délka 21 cm; průměr hlavice 1,2 cm; průměr dřívku 0,2-0,3 cm	1	13:21
48	53/4- H48/18	1	NARAMEK	na průřezu členěný, zdoben rytím s rovné odříznu- tými konci, úzce otevřený	délka 20,5 cm; průměr 7 cm; výška 1 cm	1	13:23
48	53/4- H48/19	1	NÁŠIVKA	s ouškem	průměr mísky 1,6 cm; výška včetně ouška 0,4 cm	1	13:20

Č. p.	Id. č.	ZP	NP	Popis, poznámka	Rozměry	Ks	Obr.
49	53/4- H49/9	3	TYČINKA	zlomek dřívku Jehlice?	průměr 0,2 cm	1	
52	53/4- H52/6			předmět nenalezen			
52	53/4- H52/7			předmět nenalezen			
53	53/4- H53/10	3	JEHLICE	zlomek dřívku Jehlice; zdoben vodotorvnými rýhami a klasovým ornamentem	průměr 0,3 cm	6	14;12
54	53/4- H54/4	3	TYČINKA	zlomek dřívku Jehlice?	průměr 0,2 cm	3	
57	53/4- H57/7	3	JEHLICE	zlomky dřívku Jehlice	průměr dřívku 0,3 cm	15	
57	53/4- H57/10			předmět nenalezen			
58	53/4- H58/2	3	JEHLICE	zlomky dřívku Jehlice	průměr 0,25 cm	2	
59	53/4- H59/5			předmět nenalezen			
59	53/4- H59/6			předmět nenalezen			
65	53/4- H65/3	3	JEHLICE	zlomky dřívku Jehlice	průměr 0,35–0,2 cm	4	
69	53/4- H69/6	3	JEHLICE	zlomky dřívku Jehlice	průměr 0,3 cm	4	
69	53/4- H69/7			předmět nenalezen			
72	53/4- H72/2			předmět nenalezen			
79	53/4- H79/9	2	NARAMEK	se zaoblenými konci, na průřezu mírně vypouklý, zdoben rytým dekorem	výška 1 cm	3	16:8
79	53/4- H79/10			předmět nenalezen			
84	53/4- H84/7	3	JEHLICE	zlomky dřívku Jehlice	průměr 0,2 cm	1	16:16
85	53/4- H85/7			předmět nenalezen			
95	53/5- H95/4	2	SPIRÁLKA	z vinutého drátku	průměr spirálky 0,4 cm	2	17:9
101	53/5- H101/4	4	?	slitek bronzu		1	
101	53/5- H101/5	1	NÁŠIVKA	s ouškem	průměr mísky 4,1 cm; výška včetně ouška 1 cm	1	18:3
103	53/5- H103/4	3	JEHLICE	zlomky dřívku Jehlice	průměr 0,25 cm	1	
113	53/5- H113/3	3	JEHLICE	zlomky dřívku Jehlice	průměr 0,4 cm	1	
113	53/5- H113/5	3	KROUŽEK	trojúhelníkový průřez, silně přetaveno zářem		?	
114	53/5- H114/3	3	JEHLICE	zlomky dřívku Jehlice, na jednom konci roztepáno	průměr dřívku 0,2 cm	1	17:20
119	53/5- H119/4	2	SPIRÁLKA	z plochého drátku, 3x obklopená	průměr spirálky 0,4 cm; průměr drátku 0,15 cm	1	
119	53/5- H119/5	2	SPIRÁLKA	z vinutého drátku	průměr spirálky 0,7 cm	1	18:2
120	53/5- H120/4	3	TYČINKA	zlomek dřívku Jehlice?	délka 1,4 cm; průměr 0,5 cm	1	

Č. p.	Id. č.	ZP	NP	Popis, poznámka	Rozměry	Ks	Obr.
123	53/5- H123/4	2	NÁŠIVKA	s ouškem, spálené žánem	průměr miský 3,1 cm; výška i s ouškem 0,7 cm	1	19:4
123	53/5- H123/5	4	?	slitek bronzu		3	
123	53/5- H123/6	3	KROUŽEK	drátěný, 2x vinný s přeloženými konci	průměr 0,3 cm; průměr drátku 0,1 cm; výška 0,3 cm	1	19:9
125	53/5- H125/10	2	KROUŽEK	drátěný, 2x vinný s přeloženými konci	průměr 1,5 cm; průměr drátku 0,2 cm	1	19:9
125	53/5- H125/11	3	JEHLICE	zlomky dřívku jehlice	průměr 0,25 cm	1	
126	53/5- H126/2	2	JEHLICE	s jednoduchou dvojkóncovou hlaví	průměr hlavice 0,5 cm; průměr dřívku 0,2 cm	4	18:14
141	53/5- H141/2			předmět nenalezen			
148	53/5- H148/8	4	TYČINKA	tortovaného povrchu	průměr 0,3 cm	1	20:8
	53/4-N/1	3	JEHLICE	zlomky dřívku jehlice	průměr 0,25 cm	3	
	53/4-N/2	3	NAKRCNÍK	tortovaného povrchu	průměr 0,2 cm	1	20:16
	53/4-N/3	3	NARAMEK	se zaoblenými konci, na průřezu mírně vypouklý	výška 1 cm	1	20:18
	53/4-N/4	4	NARAMEK	silně roztažený		2	
	53/4-N/5	1	KROUŽEK	prostý	průměr kroužka 2,8 cm; průměr drátku 0,3 cm	1	20:17
	45/7	1	JEHLICE	s dvojkóncovou stupňovitou hlaví, dřív, je zdoben klasovým vzorem	průměr hlavice 1,9 cm; průměr dřívku 0,3 cm	6	20:15

Příloha 4: Inventář zlatých předmětů

Systém katalogizace zlatých předmětů vychází ze způsobu kategorizace bronzových předmětů z práce K. Šabatové a P. Vituly (2002, 69–71).

Č. p., číslo hrobu (mohly), ze kterého nález pochází.

Id. č., označení předmětu (zlomku) přidělené při zpracování.

ZP, stupeň zachování daného předmětu, 1 zachovalost úplná, 2 zachovalost dobrá, lze identifikovat druh předmětu, 3 zachovalost částečná, nelze přesně určit druh předmětu, 4 zachovalost nedostačující, zlomky předmětu bez jakékoliv možnosti identifikace.

NP, název, označení předmětu (dle Sklenář 1992).

Popis, poznámka, celkový charakter předmětu, výzdoba apod.

Rozměry, rozměry předmětu.

Ks, počet kusů.

Obr., obrázek.

Č. p.	Id. č.	ZP	NP	Popis, poznámka	Rozměry	Ks	Obr.
57	53/4-H57/9	3	šprálka	spirálovitě vinná zlatá drátěná záušnice	průměr drátku 0,5 mm; průměr celkový 0,4 cm	1	

Příloha 5: Inventář skleněných předmětů

Č. p., číslo hrobu (mohyly), ze kterého nález pochází.

Id. č., označení předmětu (zlomku) přidělené při zpracování.

ZP, stupeň zachování daného předmětu, 1 zachovalost úplná, 2 zachovalost dobrá, lze identifikovat druh předmětu, 3 zachovalost částečná, nelze přesně určit druh předmětu, 4 zachovalost nedostačující, zlomky předmětu bez jakékoliv možnosti identifikace.

Popis, poznámka, celkový charakter předmětu, výtčba apod.

Rozměry, rozměry předmětu.

Ks, počet kusů.

Obr., obrázek.

Č. p.	Id. č.	ZP	Popis, poznámka	Rozměry	Ks	Obr.
105	53/5-H105/5	1	zelenomodrý skleněný korálek	průměr 0,3 cm, spálen žárem	1	
105	53/5-H105/6	1	zelenomodrý skleněný korálek	průměr 0,4 cm, spálen žárem	1	
105	53/5-H105/7			nález nezvěstný		
113	53/5-H113/4	3	roztažené skleněné korálky	nelze určit skutečné rozměry, předměty byly deformovány žárem	?	
119	53/5-H119/3	1	zelenomodrý skleněný korálek	průměr 1,1–1,2 cm; výška 0,6–0,8 cm	1	
123	53/5-H123/7	1	zelenomodrý skleněný korálek	průměr 1,1–1,2 cm; výška 0,6–0,8 cm, spálen žárem	1	
123	53/5-H123/8	1	zelenomodrý skleněný korálek	průměr 1,1–1,2 cm; výška 0,6–0,8 cm, spálen žárem	1	
123	53/5-H123/9	1	zelenomodrý skleněný korálek	průměr 1,1–1,2 cm; výška 0,6–0,8 cm, spálen žárem	1	
123	53/5-H123/10	1	zelenomodrý skleněný korálek	průměr 1,1–1,2 cm; výška 0,6–0,8 cm, spálen žárem	1	
123	53/5-H123/11	1	zelenomodrý skleněný korálek	průměr 1,1–1,2 cm; výška 0,6–0,8 cm, spálen žárem	1	
123	53/5-H123/12	1	zelenomodrý skleněný korálek	průměr 1,1–1,2 cm; výška 0,6–0,8 cm, spálen žárem	1	
123	53/5-H123/13	1	zelenomodrý skleněný korálek	průměr 1,1–1,2 cm; výška 0,6–0,8 cm, spálen žárem	1	
123	53/5-H123/14	1	zelenomodrý skleněný korálek	průměr 1,1–1,2 cm; výška 0,6–0,8 cm, spálen žárem	1	
123	53/5-H123/15	1	zelenomodrý skleněný korálek	průměr 1,1–1,2 cm; výška 0,6–0,8 cm, spálen žárem	1	
123	53/5-H123/16	1	zelenomodrý skleněný korálek	průměr 1,1–1,2 cm; výška 0,6–0,8 cm, spálen žárem	1	
123	53/5-H123/17	2	zelenomodrý skleněný korálek	nelze určit skutečné rozměry, předmět byl deformován žárem	1	
123	53/5-H123/18	2	zelenomodrý skleněný korálek	nelze určit skutečné rozměry, předmět byl deformován žárem	1	
123	53/5-H123/19	2	zelenomodrý skleněný korálek	nelze určit skutečné rozměry, předmět byl deformován žárem	1	
123	53/5-H123/20	2	zelenomodrý skleněný korálek	nelze určit skutečné rozměry, předmět byl deformován žárem	1	
123	53/5-H123/21	2	zelenomodrý skleněný korálek	nelze určit skutečné rozměry, předmět byl deformován žárem	1	

Příloha 6: Inventář kostěných předmětů

Č. p., číslo hrobu (mohyly), ze kterého náleží pochází.

Id. č., označení předmětu (zlomku) přidělené při zpracování.

ZP, stupeň zachování daného předmětu, 1 zachovalost úplná, 2 zachovalost dobrá, lze identifikovat druh předmětu, 3 zachovalost částečná, nelze přesně určit druh předmětu, 4 zachovalost nedostačující, zlomky předmětu bez jakékoliv možnosti identifikace.

Popis, poznámka, celkový charakter předmětu, výzdoba apod.

Rozměry, rozměry předmětu.

Ks, počet kusů.

Obr., obrázek.

Č. p.	Id. č.	ZP	Popis	Rozměry, poznámka	Ks	Obr.
13	53/4-H13/11	2	hlavice kostěné jehlice	průměr hlavice 1,2 cm; průměr dřívku 0,3 cm; spálená žárem	1	6:17
13	53/4-H13/12	2	hlavice kostěné jehlice	průměr hlavice 1,2 cm; průměr dřívku 0,3 cm; spálená žárem	3	
33	53/4-H33/9	4	předmět z duté kosti s příčnými žebry		10	21:3
68a	53/4-H68a/3	3	dřívík kostěné jehlice	délka 9,3 cm; průměr 0,3 cm	5	

Příloha 7: Inventář hliněných (nekeramických) předmětů

Č. p., číslo hrobu (mohyly), ze kterého náleží pochází.

Id. č., označení předmětu (zlomku) přidělené při zpracování.

ZP, stupeň zachování daného předmětu, 1 zachovalost úplná, 2 zachovalost dobrá, lze identifikovat druh předmětu, 3 zachovalost částečná, nelze přesně určit druh předmětu, 4 zachovalost nedostačující, zlomky předmětu bez jakékoliv možnosti identifikace.

Popis, poznámka, celkový charakter předmětu, výzdoba apod.

Rozměry, rozměry předmětu.

Ks, počet kusů.

Obr., obrázek.

Č. p.	Id. č.	ZP	Popis	Rozměry, poznámka	Ks	Obr.
12	53/4-H12/13	1	drobné hliněné korálky s otvorem uprostřed	průměr 0,2–0,6 mm	13	21:4
12	53/4-H12/14	1	trojboké hliněné jehly	výška 0,6–0,85 cm; základna 0,4–0,7 cm	6	21:1
12	53/4-H12/15	1	hliněné kužely	výška 0,4–1 cm; základna průměru 0,2–0,3 cm	4	21:2
21	53/4-H21/4	1	drobný hliněný korálek	průměr 0,5 cm; výška 0,3 cm	1	

Příloha 8: Inventář kamenných artefaktů

Systém katalogizace kamenných artefaktů vychází ze způsobu kategorizace bronzových předmětů z práce K. Šabatové a P. Vituly (2002, 145–148) a liší se jen v některých dílčích detailech.

Č. p., číslo hrobu (mohyly), ze kterého nález pochází.

Id. č., označení předmětu (zlomku) přidělené při zpracování.

Charakter předmětu.

Popis předmětu.

Ks, počet kusů.

Obr., obrázek.

Č. p.	Id. č.	Charakter předmětu	Popis předmětu	Ks	Obr.
22	53/4-H22/10	surovina	zlomek silicitu z glacienních sedimentů	1	
32	53/4-H32/14	surovina	zlomek silicitu z glacienních sedimentů	1	
50	53/4-H50/2	SI	úštěp silicitu z glacienních sedimentů	1	13:11
57	53/4-H57/8	SI	úštěp silicitu z glacienních sedimentů	1	14:3
117	53/5-H117/2	surovina	zlomek silicitu z glacienních sedimentů	1	
118	53/5-H118/2	SI	úštěp silicitu z glacienních sedimentů	1	18:18
122	53/5-H122/6	surovina	zlomek silicitu z glacienních sedimentů	1	19:16
130	53/5-H130/3	surovina	oblázek křemene s odseknutou hranou	1	18:15